

Clean/ION Dustcollector



Type VAC11

Construction year:

NL	Gebruikershandleiding	2
D	Bedienungsanleitung	14
GB	User's Manual	26
F	Notice d'utilisation	38



The Dutch manual is the original manual and is translated to German, English and French.

INHOUD

Woord vooraf	3
Verklaring gebruikte symbolen	3
1. Inleiding	4
2. Beschrijving en werking	4
3. Veiligheid	5
4. Transport en opslag	5
5. Technische specificaties	6
5.1. Stofzuiger VAC11	6
5.2. Voedingsapparaat	6
5.3. Maximale belasting voedingsapparaat	6
6. Installatie	7
6.1. Controle	7
6.2. Clean/ON installeren	7
6.3 Elektrische installatie	7
6.4. Draairichting stofzuigermotor controleren	8
6.5. Afzuigslang aansluiten	9
6.6. Ionisatieapparatuur aansluiten	9
6.7. Hoogspanningskabel verlengen	9
7. Ingebruikneming	10
7.1. Inschakelen	10
7.2. Zuigkracht instellen	10
7.3. Beveiliging tegen overbelasting	10
8. Controle op de werking	10
9. Onderhoud	11
9.1. Algemeen onderhoud	11
9.1.1. Filter legen	11
9.1.2. Filter vervangen	11
9.2. Periodiek onderhoud	11
10. Storingen	12
11. Tijdelijk buitenbedrijfstelling/revisie/reparatie	12
12. Afdanken	13
Reserveonderdelen	13

Woord vooraf

Deze handleiding is bedoeld voor installatie en gebruik van de Clean/ON stofzuiger type VAC11 met geïntegreerd voedingsapparaat.

Deze handleiding moet altijd toegankelijk zijn voor het bedieningspersoneel.

Lees deze handleiding geheel door voordat u dit product installeert en/of in gebruik neemt. Neem bij onduidelijkheden contact op met SIMCO (Nederland) B.V.

Instructies in deze handleiding moeten worden opgevolgd om een goede werking van het product te waarborgen en om aanspraak te kunnen maken op garantie.

De garantiebepalingen zijn omschreven in de Algemene Verkoopvoorwaarden van SIMCO (Nederland) B.V.

Verklaring gebruikte symbolen



Waarschuwing

Verwijst naar speciale informatie ter voorkoming van letsel of aanzienlijke schade aan het product of het milieu.



Let op

Belangrijke informatie betreffende het meest efficiënte gebruik of ter voorkoming van schade aan het product of het milieu.

1. Inleiding

De Clean/ON stofzuiger type VAC, hierna aangeduid als Clean/ON, zorgt voor een effectieve stoffiltratie van de aangezogen lucht en wordt gebruikt in combinatie met een Simco-Ion baanreinigingssysteem. De Clean/ON is bedoeld voor industrieel gebruik. De Clean/ON niet gebruiken voor het aanzuigen van agressieve, giftige, explosieve of vochtige media.

De Clean/ON beschikt over een ingebouwde hoogspanningsvoeding waarmee de ionisatoren van het baanreinigingssysteem worden gevoed.

De Clean/ON is geschikt voor continu gebruik en is thermisch beveiligd tegen overbelasting. Het deksel van de Clean/ON is afneembaar om de filterzak te kunnen uitnemen.

Draag een stofmasker tijdens het uitnemen, verwisselen en/of het legen van de filterzak.

De stofzuiger is voorzien van een handgreep en wielen. Hiermee kan de stofzuiger op de gewenste positie geplaatst worden.

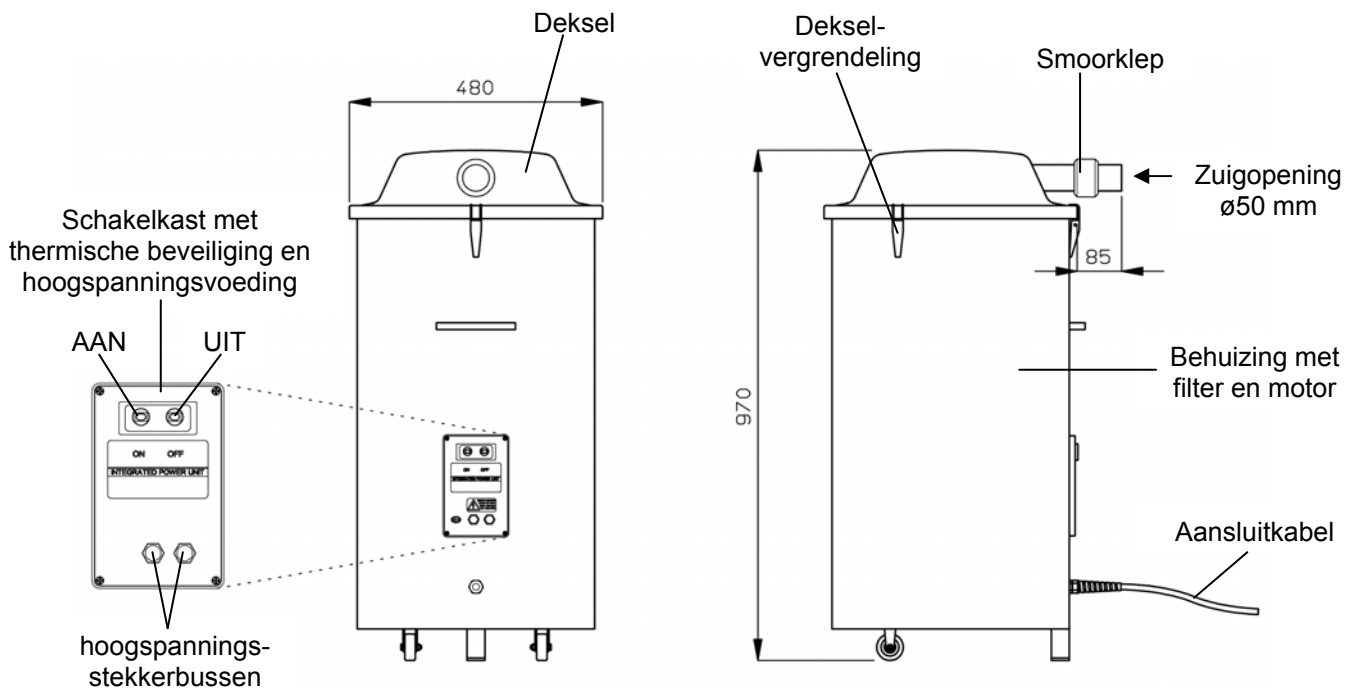

Afbeelding 1, Clean/ON stofzuiger type VAC11

2. Beschrijving en werking

De stofzuiger heeft een zuigopening waaraan de afvoerleiding van het reinigingssysteem wordt aangesloten. In de stofzuiger wordt de vervuilde lucht door een filterzak gezogen. Hierdoor blijven de stof en fijne deeltjes in de filterzak achter. De schone lucht wordt aan de onderkant van de stofzuiger weer uitgeblazen. De aangezogen luchtstroom kan worden geregeld met een smookklep aan de ingang van de stofzuiger.

In de schakelkast van de stofzuiger bevindt zich een hoogspanningsvoeding met twee hoogspanningsstekkerbussen. De ionisatieapparatuur van het reinigingssysteem wordt hierop aangesloten. De hoogspanning wordt tegelijk met de stofzuiger aan- en uitgeschakeld.

De stofzuiger wordt aan- en uitgeschakeld met twee schakelaars op de schakelkast van de stofzuiger.

3. Veiligheid



De volgende veiligheidsrichtlijnen moeten worden opgevolgd om verwondingen aan mens en beschadigingen van voorwerpen of de Clean/ON zelf te voorkomen.

- De Clean/ON met ingebouwde voedingsapparaat uitsluitend gebruiken in combinatie met een Simco-Ion baanreinigingssysteem voor het afzuigen en gelijktijdig filteren van droge, vervuilde lucht. Elk ander gebruik wordt afgeraden.
- De Clean/ON nooit in bedrijf stellen zonder filterzak of met een defecte filterzak.
- Gebruik de Clean/ON niet in een brand- en/of explosiegevaarlijke omgeving.
- De Clean/ON niet gebruiken voor het aanzuigen van agressieve, giftige, explosieve of vochtige media.
- De Clean/ON niet aan trillings- of stootbelastingen blootstellen.
- Elektrische installatie en onderhoud mag alleen worden uitgevoerd door een elektrotechnisch vakbekwaam persoon.
- Bij werkzaamheden aan de apparatuur moet de apparatuur spanningsloos zijn.
- Het apparaat verliest zijn CE-goedkeuring en garantie indien zonder schriftelijke goedkeuring vooraf, wijzigingen, aanpassingen, etc. zijn aangebracht of bij reparatie niet originele onderdelen zijn gebruikt.
- Zorg voor een goede aarding van de apparatuur.
Aarding is nodig voor een goede werking en voorkomt, bij aanraking, elektrische schokken.
- Draag een stofmasker tijdens het verwisselen en/of het legen van de filterzak.

4. Transport en opslag

De Clean/ON is voorzien van een handgreep en wielen. Voorkom obstakels en/of oneffenheden tijdens verplaatsen.

Als de Clean/ON langere tijd niet gebruikt wordt:

- De Clean/ON uitschakelen en de netspanning ontkoppelen,
- slang(en) en/of pijp(en) aan zuigopening ontkoppelen,
- deksel verwijderen en filterzak uitnemen en legen (zie hoofdstuk 9)
- de Clean/ON reinigen met perslucht en/of zachte borstel,
- filterzak en deksel terugplaatsen,
- de Clean/ON opslaan in een droge, stofvrije ruimte, omgevingstemperatuur max. 40°C

5. Technische specificaties

5.1. Stofzuiger VAC11

	Frequentie	
	50Hz	60Hz
Artikelnummer	3703102450	3703102460
Vermogen	1,3 kW	1,5 kW
Aansluitspanning	400 V AC - 3 ph.	400 V AC - 3 ph.
Elektrische veiligheid	klasse 1	
Luchtverplaatsing	140 m ³ /h	170 m ³ /h
Vacuüm	-170 mbar	-210 mbar
Slangaansluiting	Ø50 mm	Ø50 mm
Filter	filterzak, polyesternaaldfilter 500 g/m ²	
Optioneel filter	Visco wegwerpzak	
Gebruiksomstandigheden	industrieel	
Omgevingstemperatuur	0 – 50°C, max. 90% RH, niet condenserend	

5.2. Voedingsapparaat

Secundairspanning	7 kV AC
Secundairstroom	max. 2,5 mA
Maximale belasting	zie hoofdstuk 5.3, maximale belasting voedingsapparaat
Hoogspanningsuitgang	2x, geschikt voor Simco-Ion A3030 hoogspanningsconnector met afgeschermd hoogspanningskabel

5.3. Maximale belasting voedingsapparaat

De belasting van het ingebouwde voedingsapparaat bestaat uit de aangesloten ionisatieapparatuur en de daarbij gebruikte afgeschermd aansluitkabel. De capacitieve belasting van de apparatuur en van de kabels moet bij elkaar worden opgeteld om de totale belasting van het voedingsapparaat te berekenen.



Let op:

- De maximale uitgangsstroom van het voedingsapparaat is 2,5 mA.
- **De maximale capacitieve belasting van het voedingsapparaat is 1500 pF.**

Ionisatieapparatuur	Belasting per meter
Ionisatiestaaf type MEB	75 pF*
Ionisatiestaaf type EP-Sh-N	50 pF*
Ionisatiestaaf type P-Sh-N	100 pF*
Aansluitkabel	
Afgeschermd kabel 7 kV apparatuur	125 pF
Afgeschermd kabel Junctionblock	125 pF

* In geval van doorgeluste ionisatiestaven de lengte van beide ionisatiestaven optellen.

Raadpleeg tabel 1 voor het bepalen van de totale belasting en belastingscapaciteit van het voedingsapparaat. Bijvoorbeeld een reinigingssysteem met:

- ♦ Een MEB ionisatiestaaf met een totale effectieve lengte van 2 meter en aangesloten met 3 meter afgeschermd hoogspanningskabel: $2 \times 75 \text{ pF} + 3 \times 125 \text{ pF}$
- ♦ De totale belasting voor het voedingsapparaat is dan: $150 + 375 = \underline{525 \text{ pF}}$

6. Installatie



Waarschuwing:

- Elektrische installatie mag alleen worden uitgevoerd door een elektrotechnisch vakbekwaam persoon.
- De Clean/ON moet goed geaard zijn. Aarding is nodig voor een goede werking van de apparatuur en voorkomt elektrische schokken bij aanraking.
- Bij werkzaamheden aan de apparatuur moet de apparatuur spanningsloos zijn.

6.1. Controle

- Controleer of de Clean/ON onbeschadigd en in de juiste uitvoering ontvangen is.
- Controleer of de pakbongegevens overeenkomen met de gegevens van het ontvangen product.
- Controleer of de spanning op het typeplaatje overeenkomt met de door u gebruikte (net)spanning. Neem bij problemen en/of onduidelijkheden contact op met SIMCO (Nederland) B.V. of met de agent in uw regio.

6.2. Clean/ON installeren

Plaats de Clean/ON op de door u gewenste plaats, binnen het bereik van de luchtleiding en de aansluitkabels van de ionisatieapparatuur. De ondergrond moet stevig en horizontaal zijn. Plaats de stofzuiger zodanig dat de aan-/uitschakelaars op de schakelkast goed bereikbaar zijn en het deksel en het filter gemakkelijk kunnen worden verwijderd.

De Clean/ON kan ook door de machine waarop de reinigingsapparatuur is gemonteerd worden aan- en uitgeschakeld.

6.3 Elektrische installatie

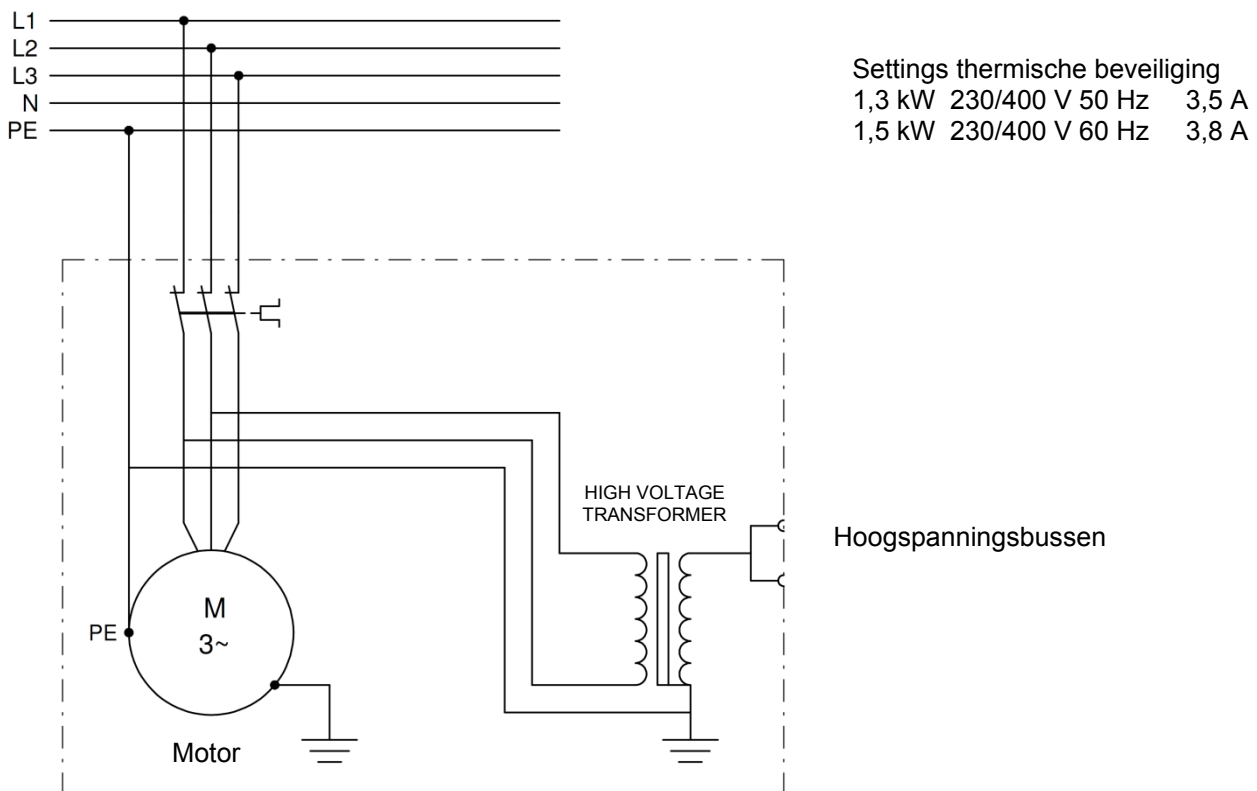

Afbeelding 2, elektrisch schema Clean/ON

- Sluit de aansluitkabel van de Clean/ON aan op de schakelkast van de machine of gebruik anders een netstekker. Volg hierbij de lokaal geldende veiligheidsnormen.

6.4. Draairichting stofzuigermotor controleren



Waarschuwing:

- Bij werkzaamheden aan de apparatuur moet de apparatuur spanningsloos zijn.



Let op:

- De juiste draairichting van de motor is belangrijk. Bij een verkeerde draairichting zal de stofzuiger blazen in plaats van aanzuigen.

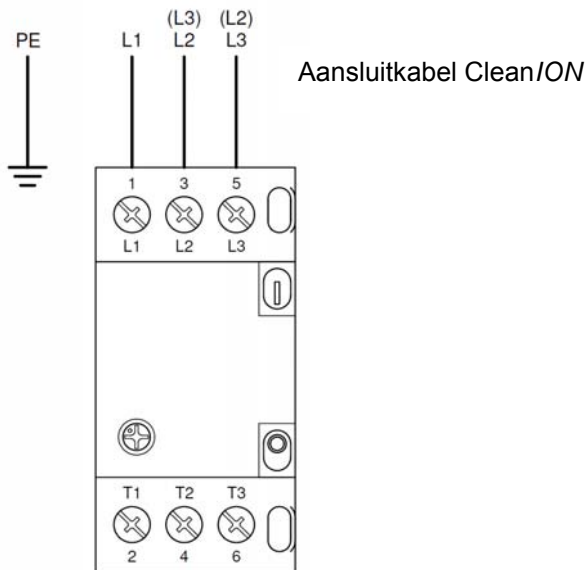

Afbeelding 3, netsnoeraansluiting in schakelkast Clean/ON

De draairichting van de stofzuigermotor moet worden gecontroleerd. De draairichting van de motor kan worden vastgesteld door met de hand te voelen aan de zuigopening of de Clean/ON zuigt terwijl het ingeschakeld is.

- Schakel de Clean/ON in.
- Voel met de hand aan de zuigopening of de Clean/ON lucht aanzuigt.
- Indien de Clean/ON blaast,
 - Schakel de Clean/ON uit.
 - Twee fasen van de aansluitkabel in de netaansluiting, of in de klemmenkast (afbeelding 3) van de Clean/ON, moeten omgewisseld worden.
 - Schakel de Clean/ON weer in.

6.5. Afzuigslang aansluiten



Let op:

- De afzuigleiding tussen de Clean/ON en het reinigingssysteem moet zo kort mogelijk worden gehouden.
- Afzuigslangen niet knikken of in scherpe bochten leggen. Dit belemmert de luchtstroom in de slangen.
- Verbind de afzuigslang(en) lekvrij aan de stofzuiger met behulp van slangklem(men).

6.6. Ionisatieapparatuur aansluiten



Waarschuwing:

- De Clean/ON moet goed geaard zijn. Aarding is nodig voor een goede werking en voorkomt bij aanraking elektrische schokken.
- Hoogspanningskabels van de ionisatieapparatuur niet knikken of in scherpe bochten leggen. Hierdoor kunnen de kabels beschadigen.

De aansluitkabel van de ionisatieapparatuur van het reinigingssysteem is voorzien van een hoogspanningsconnector. Deze moet worden aangesloten op een hoogspanningsstekkerbus van het voedingsapparaat (zie ook afbeelding 1).

- Raadpleeg de handleiding van het reinigingssysteem voor het installeren van de hoogspanningskabel.
- Verwijder de stofdop(pen) uit de hoogspanningsstekkerbus op de schakelkast.
- Steek de hoogspanningsconnector van het ionisatieapparaat in de hoogspanningsstekkerbus op de schakelkast.
 - Draai de moer van de afgeschermd kabel vast aan de hoogspanningsstekkerbus. Let op dat de kabelafscherming van de hoogspanningskabel niet meedraait met de moer tijdens het vastdraaien van de moer.

6.7. Hoogspanningskabel verlengen

Wanneer de Clean/ON te ver van de ionisatieapparatuur wordt geplaatst, kan de hoogspanningskabel van de ionisatieapparatuur worden verlengd door het toepassen van een Junctionblock. Op een Junctionblock kunnen maximaal 4 ionisatieapparaten worden aangesloten. Er moet rekening worden gehouden met de maximale belasting van het voedingsapparaat wanneer een Junctionblock wordt toegepast. Zie hiervoor hoofdstuk 5.3.

7. Ingebruikneming



Let op:

- De Clean/ON is geschikt voor continu bedrijf. Schakel de Clean/ON niet vaker dan 8 keer per uur in. Vaker inschakelen verkort de levensduur van de motor.
- In verband met de draairichting is het belangrijk dat de Clean/ON steeds op dezelfde netaansluiting wordt aangesloten.
- Bij aansluiting op een andere contactdoos of netaansluiting, moet de draairichting opnieuw worden gecontroleerd.

7.1. Inschakelen

- Zorg voor netspanning op de stofzuiger
- Druk de AAN-schakelaar op de schakelkast van de stofzuiger in.

7.2. Zuigkracht instellen

De zuigkracht kan worden ingesteld door de stand van de smoorklep aan de zuigopening te veranderen. Door de ring van de smoorklep te verschuiven kan er meer of minder valse lucht worden aangezogen waardoor het reinigingssysteem minder of meer lucht aanzuigt.

- Ontgrendel de smoorklep door de stelschroef los te draaien.
- Verschuif de ring van de smoorklep zover tot er een optimale zuigkracht van het reinigingssysteem wordt bereikt. De optimale zuigkracht kan per applicatie verschillen en is afhankelijk van de gewenste reinigingsgraad van het reinigingssysteem.
- Vergrendel de smoorklep door de stelschroef vast te draaien.

7.3. Beveiliging tegen overbelasting



De Clean/ON is voorzien van een thermische beveiliging tegen overbelasting. Tijdens overbelasting van de stofzuiger zal deze de stofzuiger automatisch uitschakelen. Voordat de stofzuiger weer wordt ingeschakeld (reset) moet eerst de oorzaak van de overbelasting worden weggenomen.

- Laat de thermische beveiliging ten minste 10 minuten afkoelen.
- Druk de uit knop van de Clean/ON in.
- Controleer het reinigingssysteem en de aansluitleiding op verstoppingen.
- Verwijder verstoppingen, indien aanwezig.
- Druk de aan knop in.

8. Controle op de werking



De Clean/ON werkt goed als er voldoende lucht wordt aangezogen.

- Controleer de verbindingen in de luchtleiding op lekkages.
- Raadpleeg de handleiding van het aangesloten reinigingssysteem voor controle op de werking van deze apparatuur.

NL

9. Onderhoud



Waarschuwing:

- Bij werkzaamheden aan de apparatuur moet de apparatuur spanningsloos zijn.
- Elektrische installatie en onderhoud mogen alleen worden uitgevoerd door een elektrotechnisch vakbekwaam persoon.
- Draag een stofmasker tijdens het vervangen en/of het legen van de filterzak.

9.1. Algemeen onderhoud

- Houd de Clean/ON schoon en droog.
- Leeg het filter regelmatig. Zie paragraaf 9.1.1.
- Vervang een ernstig vervuild filter. Zie paragraaf 9.1.2.
- Controleer de ionisatieapparatuur op vervuiling en beschadigingen. Zie handleiding baanreinigingssysteem.
- Controleer de verbindingen in de luchtleiding op lekkages. Eventuele lekkages opheffen.
- Controleer de aansluitkabels regelmatig op beschadigingen. Beschadigde aansluitkabels direct vervangen. De aansluitkabel moet ten minste van een kwaliteit HO7RN F3G1,5 (110/230 V) of HO7RN F4G2,5 (400 V) zijn.

9.1.1. Filter legen

- Ontgrendel het deksel van de Clean/ON door de vergrendelklemmen los te maken.
- Verwijder het deksel van de behuizing.
- Draag een stofmasker tijdens het legen van de filterzak.
- Til het filter uit de behuizing van de Clean/ON.
- Leeg het filter.
- Klop het filter uit om achtergebleven stof te verwijderen.
- Plaats het filter terug in de behuizing van de Clean/ON.
- Plaats het deksel op de behuizing van de Clean/ON.
- Vergrendel het deksel op de stofzuigerbehuizing door de vergrendelklemmen vast te klemmen.

9.1.2. Filter vervangen

- Ontgrendel het deksel van de Clean/ON door de vergrendelklemmen los te maken.
- Verwijder het deksel van de behuizing.
- Draag een stofmasker bij het vervangen van de filterzak.
- Til het filter uit de behuizing van de Clean/ON.
- Plaats een nieuw filter in de behuizing van de Clean/ON.
- Plaats het deksel op de behuizing van de Clean/ON.
- Vergrendel het deksel op de stofzuigerbehuizing door de vergrendelklemmen vast te klemmen.

9.2. Periodiek onderhoud

Na iedere 800 bedrijfsuren of minimaal eenmaal per jaar moet het volgende onderhoud worden uitgevoerd:

- Inspecteer het filter op beschadigingen, slijtage of stofdoorslag.
- Inspecteer de elektrische delen zoals motor, schakelaar, aansluitkabels etc.
- Controleer het reinigingssysteem op lekkage en verstopping.
- Controleer de rubber afdichting van het deksel.

Indien nodig beschadigde delen repareren of vervangen.

10. Storingen



Waarschuwing:

- Bij werkzaamheden aan de apparatuur moet de apparatuur spanningsloos zijn.
- Elektrische installatie mag alleen worden uitgevoerd door een elektrotechnisch vakbekwaam persoon.

Tabel 2, storingen

Probleem	Oorzaak	Oplossing
Clean/ON zuigt niet of slecht	Filterzak zit vol	Filterzak legen en schoonmaken of filter vervangen
	Motor draait verkeerd om	Draairichting motor omkeren Zie 6.4
	Verstopping in reinigingssysteem	Verstopping wegnemen
Clean/ON werkt niet	Geen aansluitspanning op Clean/ON	Aansluitspanning herstellen
	Motor draait op 2 fasen	Spanning op derde fase herstellen
	Overbelasting door verstopping, thermische beveiliging ingeschakeld	Verstopping wegnemen en thermische beveiliging resetten Zie 7.3
	Defecte motor	Clean/ON laten repareren
Ionisatieapparatuur werkt niet of slecht, slechte reiniging	Defecte ionisatieapparatuur, slechte reiniging	Ionisatieapparatuur reinigen of repareren (zie handleiding ionisatieapparatuur)
	Voedingsapparaat defect	Transformator in schakelkast vervangen
	Thermische beveiliging ingeschakeld	Zie probleem "Clean/ON werkt niet"

11. Tijdelijk buitenbedrijfstelling/revisie/reparatie



Waarschuwing:

- Bij werkzaamheden aan de apparatuur moet de apparatuur spanningsloos zijn.
- Werkzaamheden mogen alleen worden uitgevoerd worden door een elektrotechnisch vakbekwaam persoon.

Als de Clean/ON tijdelijk niet gebruikt wordt:

- De Clean/ON uitschakelen en de netspanning ontkoppelen,
- deksel verwijderen en filterzak uitnemen en legen (zie hoofdstuk 9)
- de gehele stofzuiger reinigen,
- filterzak en deksel terugplaatsen,
- de Clean/ON opslaan in een droge, stofvrije ruimte, omgevingstemperatuur max. 40°,
- Zie ook de handleiding van de pomp.

Onderdelen van de Clean/ON kunnen niet worden gerepareerd.
Voor bestelling van onderdelen zie lijst reserveonderdelen.
SIMCO (Nederland) B.V. raadt u aan voor reparaties de Clean/ON retour te zenden.
Vraag hiervoor per e-mail een RMA-formulier aan via service@simco-ion.nl.
Verpak de stofzuiger deugdelijk en vermeld duidelijk de reden van retour.

12. Afdanken

Volg voor het afdanken van het apparaat de lokaal geldende veiligheids- en (milieu)regels.

Reserveonderdelen

Artikelnummer	Omschrijving
9330923000	Transformator 400 V / 50 Hz - 6,4 kV
9330927800	Transformator 400 V / 60 Hz - 6,4 kV
6703472175	Filterzak
6703472180	Vlisco wegwerpzak
6703472205	Profielrand voor filterzak
6703472210	Klemband voor filterzak
6703472245	Afdichtband t.b.v. deksel
9146870001	Hoogspanningsconnector t.b.v. ionisatieapparatuur
2169400800	Junctionblock 7 kV met 3 meter afgeschermd kabel

Reserveonderdelen zijn te verkrijgen via de agent in uw regio of via SIMCO (Nederland) B.V.

SIMCO (Nederland) B.V.
Postbus 71
NL-7240 AB Lochem
Telefoon +31-(0)573-288333
Telefax +31-(0)573-257319
E-mail general@simco-ion.nl
Internet <http://www.simco-ion.nl>

INHALT

Vorwort.....	15
Erklärung der verwendeten Symbole	15
1. Einleitung.....	16
2. Beschreibung und Funktionsweise	16
3. Sicherheit	17
4. Transport und Aufbewahrung	17
5. Technische Angaben.....	18
5.1. Staubsauger VAC11	18
5.2 Netzteil.....	18
5.3. Maximale Belastung des Netzteils	18
6. Installation	19
6.1. Kontrolle.....	19
6.2. Clean/ON installieren	19
6.3. Elektrische Installation	19
6.4. Drehrichtung des Staubsaugermotors kontrollieren	20
6.5. Absaugschlauch anschließen	21
6.6. Ionensprühgerät anschließen.....	21
6.7. Hochspannungskabel verlängern.....	21
7. Inbetriebnahme	22
7.1. Einschalten	22
7.2. Saugkraft einstellen	22
7.3. Sicherung gegen Überlastung.....	22
8. Funktionsprüfung.....	22
9. Wartung	23
9.1. Allgemeine Wartung.....	23
9.1.1. Filter leeren	23
9.1.2. Filter austauschen	23
9.2. Periodische Wartung.....	24
10. Störungen.....	24
11. Vorübergehende Außerbetriebnahme/Inspektion/Reparatur	25
12. Entsorgung	25
Ersatzteile	26



Vorwort

Diese Bedienungsanleitung bezieht sich auf die Installation und Verwendung des Clean/ON-Staubsaugers vom Typ VAC11 mit integriertem Netzteil.

Diese Anleitung muss dem Bedienpersonal jederzeit zur Verfügung stehen.

Lesen Sie sich diese Anleitung vor der Installation und/oder Inbetriebnahme dieses Produktes vollständig durch.

Wenden Sie sich bei Unklarheiten an SIMCO (Nederland) B.V.

Befolgen Sie die Anweisungen in dieser Anleitung, um die richtige Funktionsweise des Produktes sicherzustellen und ggf. Garantieansprüche geltend machen zu können.

Die Garantiebedingungen sind in den Allgemeinen Verkaufsbedingungen von SIMCO (Nederland) B.V. festgelegt.

Erklärung der verwendeten Symbole



Warnung

Besondere Anweisungen zur Verhinderung von Verletzungen bzw. erheblichen Schäden am Gerät oder an der Umwelt.



Achtung

Wichtige Informationen zum effizienten Gebrauch bzw. zur Verhinderung von Schäden am Gerät oder an der Umwelt.

1. Einleitung

Der Clean/ON-Staubsauger vom Typ VAC, im Folgenden als Clean/ON bezeichnet, sorgt für eine wirksame Staubfiltration der angesaugten Luft und wird in Verbindung mit einem Simcolon-Warenbahn-Reinigungssystem verwendet. Der Clean/ON ist für den industriellen Einsatz bestimmt. Der Clean/ON darf nicht zum Ansaugen von aggressiven, giftigen, explosionsgefährlichen oder feuchten Medien verwendet werden.

Der Clean/ON verfügt über ein integriertes Hochspannungs-Netzteil, mit dem die Ionisatoren des Warenbahn-Reinigungssystems versorgt werden.

Der Clean/ON eignet sich für den Dauereinsatz und ist mit einem thermischen Überlastschutz ausgestattet.

Der Deckel des Clean/ON kann abgenommen werden, um den Filterbeutel herauszunehmen. Tragen Sie eine Staubmaske, während Sie den Filterbeutel herausnehmen, austauschen und/oder leeren.

Der Staubsauger ist mit einem Handgriff und Rollen ausgerüstet. Damit können Sie den Staubsauger an die gewünschte Position bringen.



Abbildung 1, Clean/ON-Staubsauger vom Typ VAC11

2. Beschreibung und Funktionsweise

Der Staubsauger verfügt über eine Saugöffnung, an der die Abfuhrleitung des Reinigungssystems angeschlossen wird. Im Staubsauger wird die verschmutzte Luft durch einen Filterbeutel gesaugt. Dadurch bleiben Staub und feine Partikel im Filterbeutel hängen. Die saubere Luft wird unten am Staubsauger wieder ausgeblasen. Der angesaugte Luftstrom kann über ein Drosselventil am Einlass des Staubsaugers reguliert werden.

Im Schaltschrank des Staubsaugers befindet sich ein Hochspannungs-Netzteil mit zwei Hochspannungs-Steckerbuchsen. Hier wird das Ionensprüngerät des Reinigungssystems angeschlossen. Die Hochspannung wird gleichzeitig mit dem Staubsauger ein- und ausgeschaltet.

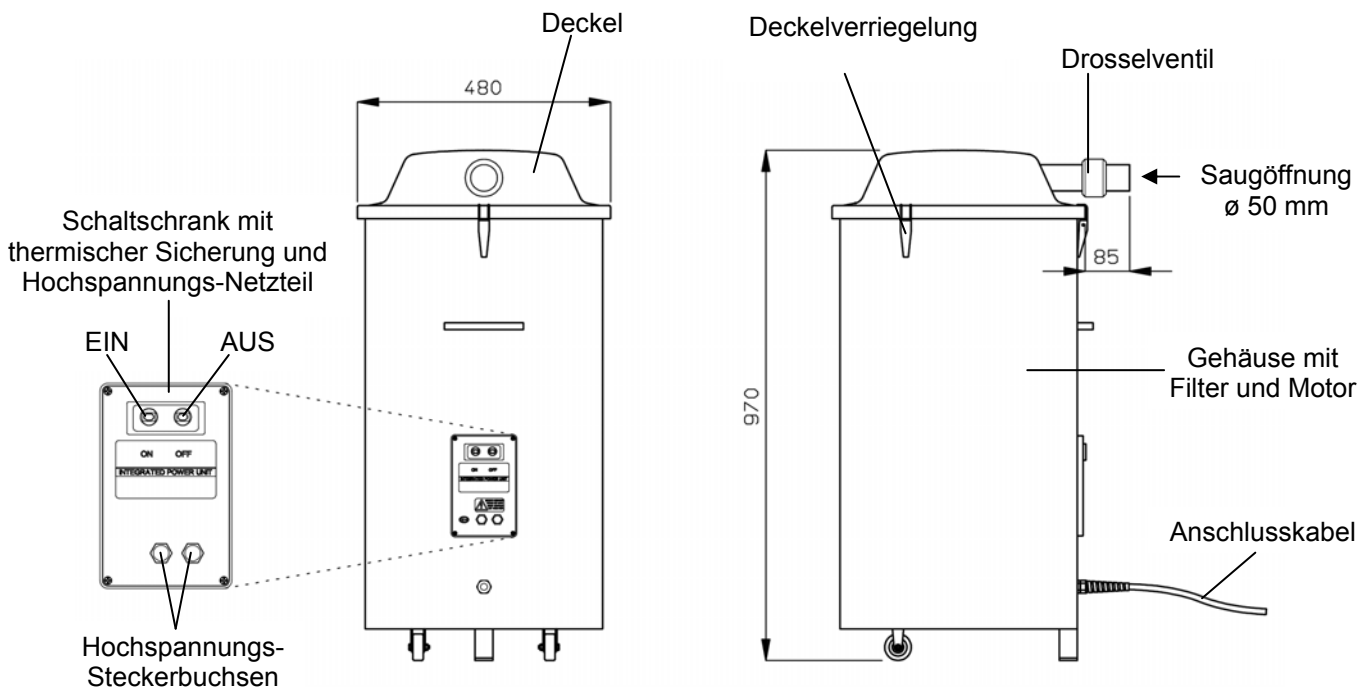
Der Staubsauger wird über zwei Schalter im Schaltschrank ein- und ausgeschaltet.



3. Sicherheit



Die folgenden Sicherheitsrichtlinien müssen eingehalten werden, um Verletzungen vorzubeugen und Schäden an Gegenständen oder am Clean/ON selbst zu vermeiden.

- Der Clean/ON mit integriertem Netzteil darf nur in Verbindung mit einem Simco-Ion-Warenbahn-Reinigungssystem für das Absaugen und gleichzeitige Filtern trockener, verschmutzter Luft verwendet werden. Von jeder anderen Verwendung wird abgeraten.
- Der Clean/ON darf niemals ohne Filterbeutel oder mit defektem Filterbeutel betrieben werden.
- Der Clean/ON darf nicht in einer feuer- und/oder explosionsgefährlichen Umgebung verwendet werden.
- Der Clean/ON darf nicht zum Ansaugen von aggressiven, giftigen, explosionsgefährlichen oder feuchten Medien verwendet werden.
- Der Clean/ON muss vor Vibrationen und Stoßeinwirkungen geschützt werden.
- Elektrische Anschluss- und Wartungsarbeiten dürfen nur von elektrotechnisch fachkundigem Personal durchgeführt werden.
- Bei der Durchführung von Arbeiten am Gerät muss das Gerät spannungslos sein.
- Das Gerät verliert seine CE-Zertifizierung und der Garantieschutz erlischt, wenn Änderungen, Anpassungen usw. ohne vorhergehende schriftliche Genehmigung vorgenommen oder bei Reparaturarbeiten keine Originalteile verwendet werden.
- Sorgen Sie für eine richtige Erdung des Geräts.
Die Erdung ist für eine einwandfreie Funktion erforderlich und verhindert Stromschläge bei Berührung.
- Tragen Sie eine Staubmaske während Sie den Filterbeutel austauschen und/oder leeren.

4. Transport und Aufbewahrung

Der Clean/ON ist mit einem Griff und Rädern ausgerüstet. Meiden Sie Hindernisse und/oder Unebenheiten, wenn Sie die Position wechseln.

Wenn der Clean/ON längere Zeit nicht verwendet wird:

- Clean/ON ausschalten und Netzspannung unterbrechen,
- Schläuche und/oder Rohre an der Saugöffnung lösen,
- Deckel abnehmen und Filterbeutel herausnehmen und leeren (siehe Kapitel 9),
- Clean/ON mit Druckluft und/oder einer weichen Bürste reinigen,
- Filterbeutel und Deckel wieder anbringen,
- Clean/ON in einem trockenen, staubfreien Raum mit einer Umgebungstemperatur von maximal 40 °C aufbewahren.

5. Technische Angaben

5.1. Staubsauger VAC11

	Frequenz	
	50 Hz	60 Hz
Artikelnummer	3703102450	3703102460
Leistungsaufnahme	1,3 kW	1,5 kW
Netzspannung	400 V AC – 3 Ph.	400 V AC – 3 Ph.
Elektrische Sicherheit	Klasse 1	
Luftleistung	140 m ³ /h	170 m ³ /h
Vakuum	-170 mbar	-210 mbar
Schlauchanschluss	ø 50 mm	ø 50 mm
Filter	Filterbeutel, Polyesternadelfilter 500 g/m ²	
Optionaler Filter	Vlisco-Wegwerfbeutel	
Betriebsbedingungen	Industrieller Einsatz	
Umgebungstemperatur	0-50 °C, max. 90 % RH, nichtkondensierend	

5.2 Netzteil

Sekundärspannung	7 kV AC
Sekundärstrom	max. 2,5 mA
Maximale Belastung	siehe Kapitel 5.3 Maximale Belastung des Netzteils
Hochspannungsausgang	2x, geeignet für Simco-Ion A3030-Hochspannungs-Steckverbinder mit abgeschirmtem Hochspannungskabel

5.3. Maximale Belastung des Netzteils

Die Belastung des integrierten Netzteils setzt sich aus dem angeschlossenen Ionensprühergerät und dem dafür verwendeten abgeschirmten Anschlusskabel zusammen. Die kapazitive Belastung des Geräts und der Kabel muss addiert werden, um die Gesamtbelastung des Netzteils zu berechnen.



Achtung:

- Der maximale Ausgangsstrom des Netzteils beträgt 2,5 mA.
- **Die maximale kapazitive Belastung des Netzteils beträgt 1500 pF.**

Ionensprühergerät	Belastung pro Meter
Ionensprühstab Typ MEB	75 pF*
Ionensprühstab Typ EP-Sh-N	50 pF*
Ionensprühstab Typ P-Sh-N	100 pF*
Anschlusskabel	
Abgeschirmtes Kabel 7 kV-Gerät	125 pF
Abgeschirmtes Kabel Verteiler	125 pF

* Im Falle von durchgeschalteten Ionensprühstäben die Länge beider Ionensprühstäbe addieren.

Bestimmen Sie anhand von Tabelle 1 die Gesamtbelastung und die Belastungskapazität des Netzteils.
Beispiel für ein Reinigungssystem mit:

- ♦ Einem MEB-Ionensprühstab mit einer effektiven Gesamtlänge von 2 Metern, der mit 3 Meter abgeschirmtem Hochspannungskabel angeschlossen ist: $2 \times 75 \text{ pF} + 3 \times 125 \text{ pF}$
- ♦ Die Gesamtbelastung für das Netzteil beträgt in diesem Fall: $150 + 375 = \underline{525 \text{ pF}}$

6. Installation



Warnung:

- Elektrische Anschlussarbeiten dürfen nur von elektrotechnisch fachkundigem Personal durchgeführt werden.
- Der Clean/ON muss ordnungsgemäß geerdet sein. Die Erdung ist für eine einwandfreie Funktionsweise des Geräts erforderlich und verhindert Stromschläge bei Berührung.
- Bei der Durchführung von Arbeiten am Gerät muss das Gerät spannungslos sein.

6.1. Kontrolle

- Prüfen Sie, ob der Clean/ON unbeschädigt ist und ob Sie die richtige Ausführung erhalten haben.
- Prüfen Sie, ob die Angaben auf dem Packzettel mit denen des erhaltenen Produkts übereinstimmen.
- Prüfen Sie, ob die auf dem Typenschild angegebene Spannung der angelegten (Netz-)Spannung entspricht.

Wenden Sie sich bei Problemen und/oder Unklarheiten an SIMCO (Nederland) B.V. oder an den für Sie zuständigen Vertreter.

6.2. Clean/ON installieren

Platzieren Sie den Clean/ON an der von Ihnen gewünschten Stelle innerhalb des Bereichs der Luftleitung und der Anschlusskabel des Ionensprüngeräts. Der Untergrund muss stabil und eben sein. Platzieren Sie den Staubsauger so, dass die Ein-/Aus-Schalter im Schaltschrank gut zugänglich sind und Deckel und Filter problemlos entfernt werden können.

Der Clean/ON kann auch über die Maschine, an der das Reinigungsgerät montiert ist, ein- und ausgeschaltet werden.

6.3. Elektrische Installation

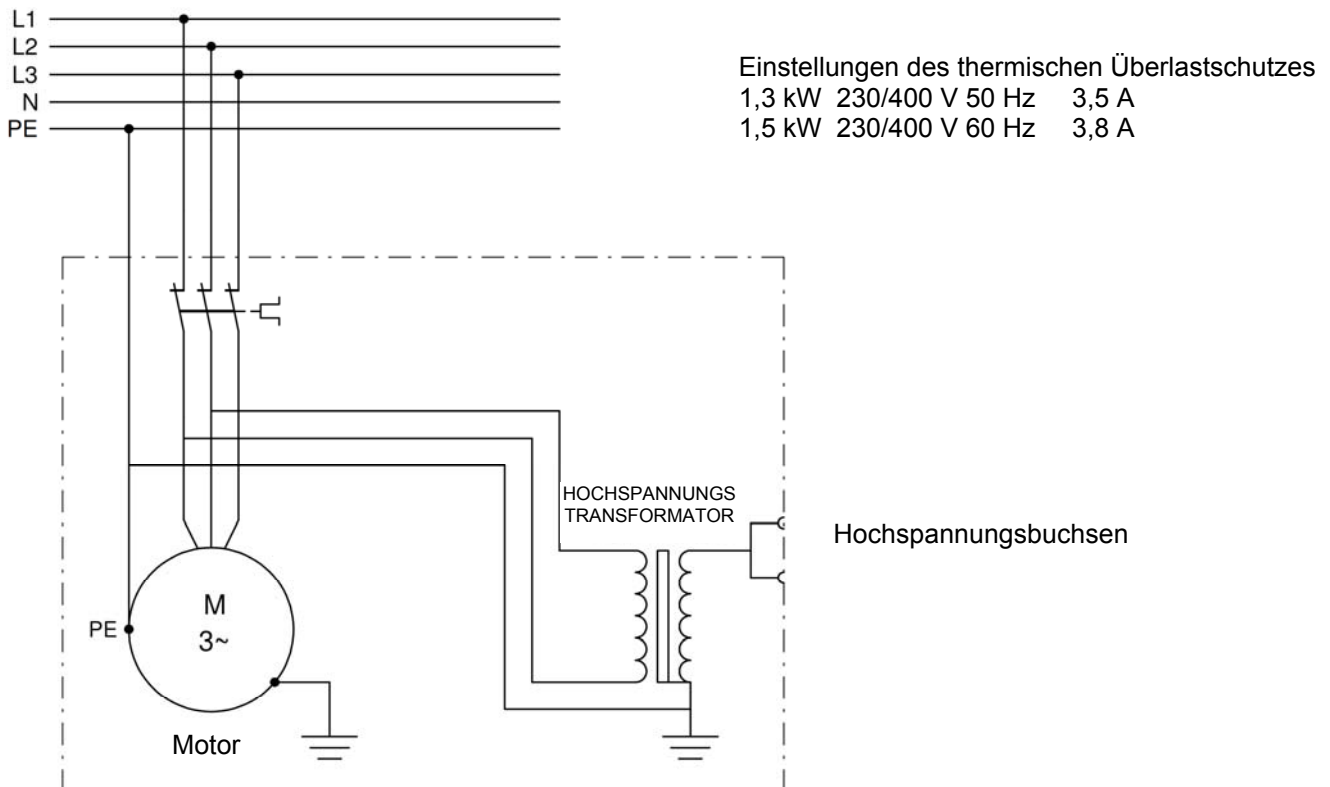

- Schließen Sie das Anschlusskabel des Clean/ON im Schaltschrank der Maschine an oder verwenden Sie einen Netzstecker. Halten Sie dabei die örtlich geltenden Sicherheitsnormen ein.

6.4. Drehrichtung des Staubsaugermotors kontrollieren



Warnung:

- Bei der Durchführung von Arbeiten am Gerät muss das Gerät spannungslos sein.



Achtung:

- Die richtige Drehrichtung des Motors ist wichtig. Eine falsche Drehrichtung führt dazu, dass der Staubsauger bläst statt ansaugt.



Abbildung 3: Netzkabelanschluss im Schaltschrank des Clean/ON

Die Drehrichtung des Staubsaugermotors muss kontrolliert werden. Sie können die Drehrichtung des Motors bestimmen, indem Sie bei eingeschaltetem Clean/ON mit der Hand an der Saugöffnung prüfen, ob das Gerät saugt.

- Schalten Sie den Clean/ON ein.
- Prüfen Sie mit der Hand an der Saugöffnung, ob der Clean/ON Luft ansaugt.
- Wenn der Clean/ON bläst,
 - Clean/ON ausschalten.
 - Zwei Phasen des Anschlusskabels im Netzanschluss oder im Klemmenkasten (Abbildung 3) des Clean/ON vertauschen.
 - Clean/ON wieder einschalten.

6.5. Absaugschlauch anschließen

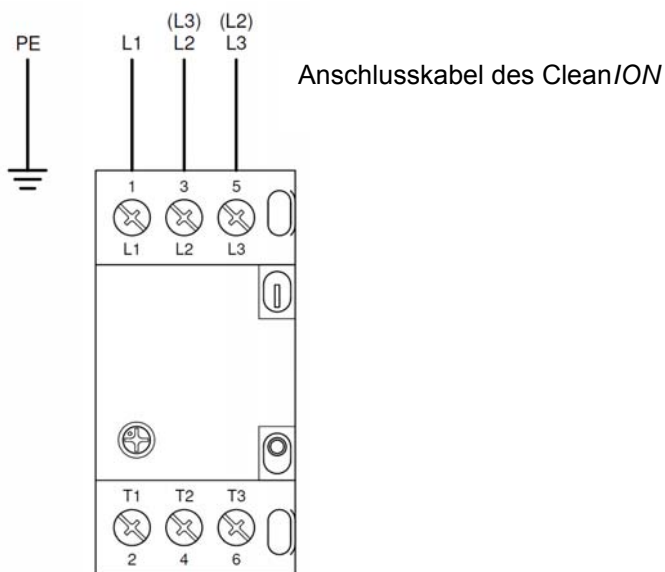

Achtung:

- Die Absaugleitung zwischen dem Clean/ON und dem Reinigungssystem muss so kurz wie möglich gehalten werden.
- Absaugschläuche nicht knicken oder in engen Kurven verlegen. Dies beeinträchtigt den Luftstrom in den Schläuchen.
- Schließen Sie den Absaugschlauch bzw. die Absaugschläuche mithilfe von Schlauchklemmen leakagefrei am Staubsauger an.

6.6. Ionensprühgerät anschließen



Warnung:

- Der Clean/ON muss ordnungsgemäß geerdet sein. Erdung ist für eine einwandfreie Funktionsweise erforderlich und verhindert Stromschläge bei Berührung.
- Hochspannungskabel des Ionensprühgeräts nicht knicken oder in engen Kurven verlegen. Dadurch können die Kabel beschädigt werden.

Das Anschlusskabel des Ionensprühgeräts des Reinigungssystems ist mit einem Hochspannungs-Steckverbinder ausgestattet. Dieser muss an eine Hochspannungs-Steckerbuchse des Netzteils angeschlossen werden (siehe auch Abbildung 1).

- Schließen Sie das Hochspannungskabel wie in der Anleitung des Reinigungssystems beschrieben an.
- Entfernen Sie die Staubkappe(n) aus der Hochspannungs-Steckerbuchse im Schaltschrank.
- Stecken Sie den Hochspannungs-Steckverbinder des Ionensprühgeräts in die Hochspannungs-Steckerbuchse im Schaltschrank.
 - Drehen Sie die Mutter des abgeschirmten Kabels an der Hochspannungs-Steckerbuchse fest. Achten Sie darauf, dass sich die Kabelabschirmung des Hochspannungskabels beim Festdrehen der Mutter nicht mitdreht.

6.7. Hochspannungskabel verlängern

Wenn sich der Clean/ON zu weit vom Ionensprühgerät entfernt befindet, kann das Hochspannungskabel des Ionensprühgeräts mit einem Verteiler verlängert werden. An einen Verteiler können maximal 4 Ionensprühgeräte angeschlossen werden. Bei Verwendung eines Verteilers muss die maximale Belastung des Netzteils berücksichtigt werden. Siehe Kapitel 5.3.

7. Inbetriebnahme



Achtung:

- Der Clean/ON ist für den Dauereinsatz geeignet. Schalten Sie den Clean/ON nicht öfter als 8 Mal pro Stunde ein. Häufigeres Einschalten verkürzt die Lebensdauer des Motors.
- Für die Drehrichtung ist es wichtig, dass der Clean/ON immer am selben Netzanschluss angeschlossen wird.
- Beim Anschließen an eine andere Steckdose oder einen anderen Netzanschluss muss die Drehrichtung erneut kontrolliert werden.

7.1. Einschalten

- Stellen Sie die Netzspannung am Staubsauger her.
- Drücken Sie den EIN-Schalter im Schaltschrank des Staubsaugers.

7.2. Saugkraft einstellen

Die Saugkraft lässt sich einstellen, indem die Position des Drosselventils an der Saugöffnung geändert wird. Durch Verschieben des Rings am Drosselventil wird mehr oder weniger verschmutzte Luft angesaugt, sodass das Reinigungssystem eine andere Luftmenge ansaugt.

- Entriegeln Sie das Drosselventil, indem Sie die Stellschraube lösen.
- Verschieben Sie den Ring des Drosselventils so weit, dass eine optimale Saugkraft des Reinigungssystems entsteht. Die optimale Saugkraft ist für jeden Einsatzzweck anders und hängt vom gewünschten Reinigungsgrad des Reinigungssystems ab.
- Verriegeln Sie das Drosselventil, indem Sie die Stellschraube festdrehen.

7.3. Sicherung gegen Überlastung



Der Clean/ON ist mit einem thermischen Überlastschutz ausgestattet. Dadurch wird der Staubsauger bei Überlastung automatisch ausgeschaltet. Bevor der Staubsauger wieder eingeschaltet wird (Reset), muss erst die Ursache der Überlastung beseitigt werden.

- Lassen Sie die thermische Sicherung mindestens 10 Minuten abkühlen.
- Drücken Sie den Aus-Schalter des Clean/ON.
- Kontrollieren Sie das Reinigungssystem und die Anschlussleitung auf Verstopfungen.
- Beseitigen Sie eventuelle Verstopfungen.
- Drücken Sie den Ein-Schalter.

8. Funktionsprüfung



Der Clean/ON funktioniert ordnungsgemäß, wenn genügend Luft angesaugt wird.

- Kontrollieren Sie die Verbindungen in der Luftleitung auf Leckagen.
- Sehen Sie in der Anleitung des angeschlossenen Reinigungssystems nach, wie die Funktionsweise dieses Geräts kontrolliert wird.

9. Wartung



Warnung:

- Bei der Durchführung von Arbeiten am Gerät muss das Gerät spannungslos sein.
- Elektrische Anschluss- und Wartungsarbeiten dürfen nur von elektrotechnisch fachkundigem Personal durchgeführt werden.
- Tragen Sie eine Staubmaske während Sie den Filterbeutel austauschen und/oder leeren.

9.1. Allgemeine Wartung

- Halten Sie den Clean/ON sauber und trocken.
- Leeren Sie regelmäßig den Filter. Siehe Abschnitt 9.1.1.
- Tauschen Sie einen stark verschmutzten Filter aus. Siehe Abschnitt 9.1.2.
- Kontrollieren Sie das Ionensprüngerät auf Verschmutzungen und Beschädigungen. Siehe Anleitung des Warenbahn-Reinigungssystems.
- Kontrollieren Sie die Verbindungen in der Luftleitung auf Leckagen. Beseitigen Sie eventuelle Leckagen.
- Kontrollieren Sie die Anschlusskabel regelmäßig auf Beschädigungen. Tauschen Sie beschädigte Anschlusskabel umgehend aus. Das Anschlusskabel muss mindestens der Qualität HO7RN F3G1,5 (110/230 V) oder HO7RN F4G2,5 (400 V) entsprechen.

9.1.1. Filter leeren

- Entriegeln Sie den Deckel des Clean/ON, indem Sie die Verriegelungsklemmen lösen.
- Entfernen Sie den Deckel vom Gehäuse.
- Tragen Sie eine Staubmaske während Sie den Filterbeutel leeren.
- Ziehen Sie den Filter aus dem Gehäuse des Clean/ON.
- Leeren Sie den Filter.
- Klopfen Sie den Filter aus, um Staubreste zu entfernen.
- Setzen Sie den Filter wieder im Gehäuse des Clean/ON ein.
- Setzen Sie den Deckel auf das Gehäuse des Clean/ON.
- Verriegeln Sie den Deckel auf dem Staubsaugergehäuse, indem Sie die Verriegelungsklemmen arretieren.

9.1.2. Filter austauschen

- Entriegeln Sie den Deckel des Clean/ON, indem Sie die Verriegelungsklemmen lösen.
- Entfernen Sie den Deckel vom Gehäuse.
- Tragen Sie eine Staubmaske während Sie den Filterbeutel austauschen.
- Ziehen Sie den Filter aus dem Gehäuse des Clean/ON.
- Setzen Sie einen neuen Filter im Gehäuse des Clean/ON ein.
- Setzen Sie den Deckel auf das Gehäuse des Clean/ON.
- Verriegeln Sie den Deckel auf dem Staubsaugergehäuse, indem Sie die Verriegelungsklemmen arretieren.

9.2. Periodische Wartung

Nach jeweils 800 Betriebsstunden oder mindestens einmal pro Jahr müssen die folgenden Wartungsarbeiten durchgeführt werden:

- Filter auf Beschädigungen, Abnutzung oder Staubdurchfall überprüfen.
- Elektrische Komponenten wie Motor, Schalter, Anschlusskabel usw. überprüfen.
- Reinigungssystem auf Leckagen und Verstopfungen überprüfen.
- Gummiabdichtring des Deckels überprüfen.

Falls erforderlich, beschädigte Teile reparieren oder ersetzen.

10. Störungen



Warnung:

- Bei der Durchführung von Arbeiten am Gerät muss das Gerät spannungslos sein.
- Elektrische Anschlussarbeiten dürfen nur von elektrotechnisch fachkundigem Personal durchgeführt werden.

Tabelle 2, Störungen

Problem	Ursache	Abhilfe
Clean/ON saugt nicht oder schlecht	Filterbeutel ist voll	Filterbeutel leeren und reinigen oder Filter austauschen
	Falsche Drehrichtung des Motors	Drehrichtung des Motors umkehren Siehe 6.4.
	Verstopfung im Reinigungssystem	Verstopfung beseitigen.
Clean/ON funktioniert nicht	Keine Spannung am Clean/ON	Netzspannung wieder anlegen
	Motor dreht zweiphasig	Spannung an dritte Phase wieder anlegen
	Überlastung durch Verstopfung, thermische Sicherung eingeschaltet	Verstopfung beseitigen und thermische Sicherung zurücksetzen Siehe 7.3.
	Defekter Motor	Clean/ON reparieren lassen
Ionensprühgerät funktioniert nicht oder kaum, schlechte Reinigung	Defektes Ionensprühgerät, schlechte Reinigung	Ionensprühgerät reinigen oder reparieren (siehe Anleitung des Ionensprühgeräts)
	Netzteil defekt	Transformator im Schaltschrank austauschen
	Thermische Sicherung eingeschaltet	Siehe Problem „Clean/ON funktioniert nicht“

11. Vorübergehende Außerbetriebnahme/Inspektion/Reparatur



Warnung:

- Bei der Durchführung von Arbeiten am Gerät muss das Gerät spannungslos sein.
- Arbeiten dürfen nur von elektrotechnisch fachkundigem Personal durchgeführt werden.

Wenn der Clean/ON vorübergehend nicht verwendet wird:

- Clean/ON ausschalten und Netzspannung unterbrechen,
- Deckel abnehmen und Filterbeutel herausnehmen und leeren (siehe Kapitel 9),
- gesamten Staubsauger reinigen,
- Filterbeutel und Deckel wieder anbringen,
- Clean/ON in einem trockenen, staubfreien Raum mit einer Umgebungstemperatur von maximal 40 °C aufbewahren,
- Siehe auch Anleitung der Pumpe.

Einzelteile des Clean/ON können nicht repariert werden.

Zur Bestellung von Einzelteilen verweisen wir Sie auf die Ersatzteilliste.

SIMCO (Nederland) B.V. empfiehlt, den Clean/ON zur Reparatur einzuschicken.

Fordern Sie dazu per E-Mail an service@simco-ion.nl ein entsprechendes Rücksendeformular (RMA) an.

Verpacken Sie den Staubsauger sorgfältig, und geben Sie den Grund der Rücksendung deutlich an.

12. Entsorgung

Das Gerät ist gemäß den örtlich geltenden Sicherheits- und Umweltschutzvorschriften zu entsorgen.

Ersatzteile

Artikelnummer	Beschreibung
9330923000	Transformator 400 V/50 Hz – 6,4 kV
9330927800	Transformator 400 V/60 Hz – 6,4 kV
6703472175	Filterbeutel
6703472180	Vlisco-Wegwerfbeutel
6703472205	Profilrand für Filterbeutel
6703472210	Klemmband für Filterbeutel
6703472245	Dichtungsband für Deckel
9146870001	Hochspannungs-Steckverbinder für Ionensprühgerät
2169400800	Verteiler 7 kV mit 3 Meter abgeschirmtem Kabel

Ersatzteile erhalten Sie bei Ihrem Vertreter vor Ort oder direkt bei SIMCO (Nederland) B.V.

SIMCO (Nederland) B.V.
Postfach 71
NL-7240 AB Lochem
Telefon +31 (0)573 288333
Telefax +31 (0)573 257319
E-Mail general@simco-ion.nl
Internet <http://www.simco-ion.nl>

CONTENTS

Preface.....	28
Explanation of symbols	28
1. Introduction.....	29
2. Description and operation.....	29
3. Safety	30
4. Transport and storage	30
5. Technical specifications.....	31
5.1. Dust collector type VAC11	31
5.2. Power unit.....	31
5.3. Maximum power unit load	31
6. Installation	32
6.1. Checks.....	32
6.2. Installing the Clean/ON.....	32
6.3. Electrical installation	32
6.4. Checking the direction of rotation of the dust collector motor	33
6.5. Connecting the evacuation hose.....	34
6.6. Connecting the ionisation equipment.....	34
6.7. Lengthening the high-voltage cable	34
7. Commissioning.....	35
7.1. Switching on.....	35
7.2. Adjusting the suction force.....	35
7.3. Protecting against overload	35
8. Functional check.....	35
9. Maintenance.....	36
9.1. General maintenance.....	36
9.1.1. Emptying the filter.....	36
9.1.2. Replacing the filter.....	36
9.2. Periodic maintenance	36
10. Faults.....	37
11. Temporary placement out of operation/overhaul/repair	37
12. Disposal.....	38
Spare parts	38

Preface

This manual describes the installation and usage of the Clean/ON dust collector, type VAC11 with integrated power unit.

This manual must be available at all times to staff operating the equipment.

Read through the entire manual before installing and/or using the product.

In case of any ambiguity, please contact SIMCO (Nederland) B.V.

Follow the instructions set out in this manual to ensure proper operation of the product and to retain your entitlement under the guarantee.

The terms of the guarantee are set out in the SIMCO (Nederland) B.V. General Terms and Conditions of Sale.

Explanation of symbols



Warning

Indicates special information to prevent injury or significant damage to the product or the environment.



Attention

Important information for making the most efficient use of the product or for preventing damage to the product or the environment.

1. Introduction

The Clean/ON dust collector, type VAC, hereinafter referred to as Clean/ON, ensures effective dust filtration of the air drawn in and is used in conjunction with a Simco-Ion web cleaning system. The Clean/ON is intended for industrial use. Do not use the Clean/ON for filtering aggressive, toxic, explosive or moist material.

The Clean/ON has an integrated high-voltage power supply to power the web cleaning system ionizers.

The Clean/ON is designed for continual use and features thermal overload protection.

The cover of the Clean/ON can be removed to allow for removal of the filter bag.

Wear a dust mask while removing, changing and/or emptying the filter bag.

The dust collector is equipped with a grip and wheels. With these, the dust collector can be placed in the desired position.

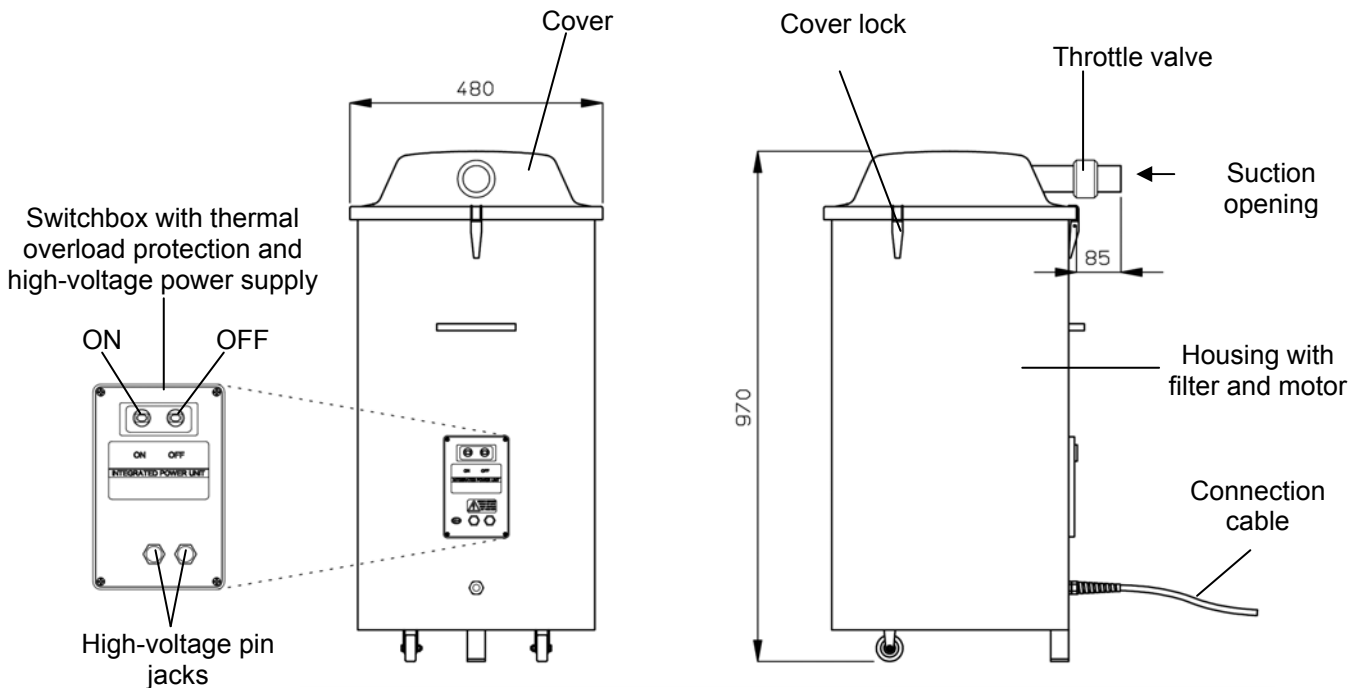

Figure 1, Clean/ON dust collector type VAC11

2. Description and operation

The dust collector has a suction opening to which the cleaning system waste outlet pipe is connected. The dirty air is passed through a filter bag inside the dust collector. Any dust and small particles remain in the filter bag, and the clean air is blown back out of the underside of the dust collector. The air flow drawn in is controlled by a throttle valve at the dust collector inlet. A high-voltage power supply with two high-voltage pin jacks is located in the dust collector switchbox. The cleaning system ionisation equipment is connected to this, and the high-voltage supply is switched on and off synchronously with the dust collector.

The dust collector is switched on and off by means of two switches located on the dust collector switchbox.

3. Safety



The following safety guidelines must be observed in order to prevent physical injury to persons and damage to objects or to the Clean/ON itself.

- The Clean/ON with integrated power unit must only be used in conjunction with a Simcolon web cleaning system for evacuating and simultaneously filtering dry, dirty air. It is not advisable to use it for any other purpose.
- Never operate the Clean/ON without a filter bag or with a faulty filter bag.
Do not use the Clean/ON in a fire and/or in an environment where there is a risk of explosion.
Do not use the Clean/ON for filtering aggressive, toxic, explosive or moist material.
- The Clean/ON must not be exposed to vibrations or knocks.
- Electrical installation and maintenance must only be carried out by a skilled electrical engineer.
- Disconnect the power supply before carrying out work on the unit.
- If changes, adjustments etc. are made without prior written consent or if repairs are carried out using non-original parts, the equipment will lose its CE approval and guarantee.
- Make sure that the equipment is properly earthed.
Earthing is needed to ensure proper operation and to prevent electrical shocks upon contact.
- Wear a dust mask while changing and/or emptying the filter bag.

4. Transport and storage

The Clean/ON is equipped with a grip and wheels. Avoid obstacles and/or uneven surfaces while moving.

If the Clean/ON will not be used for a longer period:

- Switch off the Clean/ON and disconnect the mains voltage,
- disconnect any hoses and/or tubes from the suction opening,
- remove the cover and take out and empty the filter bag (see Section 9),
- clean the Clean/ON with compressed air and/or a soft brush,
- replace the filter bag and the cover, and
- store the Clean/ON in a dry, dust-free location with a maximum ambient temperature of 40°C.

5. Technical specifications

5.1. Dust collector type VAC11	Frequency	
	50 Hz	60 Hz
Part number	3703102450	3703102460
Power	1.3 kW	1.5 kW
Mains voltage	400 V AC - 3 ph.	400 V AC - 3 ph.
Electrical safety	Grade 1	
Air displacement	140 m ³ /h	170 m ³ /h
Vacuum	-170 mbar	-210 mbar
Hose connection	50 mm diameter	50 mm diameter
Filter	Filter bag, polyester needle filter 500 g/m ²	
Optional filter	Vlisco disposable bag	
Operating conditions	industrial	
Ambient temperature	0 – 50°C, max. 90% RH, non-condensing	

5.2. Power unit

Secondary voltage	7 kV AC
Secondary current	max. 2.5 mA
Maximum load	see Section 5.3: Maximum power unit load
High-voltage output	2x, designed for use with Simco-Ion A3030 high-voltage connector with shielded high-voltage cable

5.3. Maximum power unit load

The load on the integrated power unit is determined by the ionisation equipment connected and the shielded connecting cable used. The capacitive load of the equipment and cables must be added together in order to calculate the total load of the power unit.



Note:

- The maximum output current of the power unit is 2.5 mA.
- **The maximum capacitive load of the power unit is 1500 pF.**

Ionisation equipment	Load per metre
Type MEB anti-static bar	75 pF*
Type EP-Sh-N anti-static bar	50 pF*
Type P-Sh-N anti-static bar	100 pF*
Connection cable	
Shielded cable, 7 kV equipment	125 pF
Shielded cable, junction block	125 pF

* In the case of daisy chained anti-static bars, add the length of both anti-static bars.

See Table 1 for details of the total load and load capacity of the power unit.

Example — a cleaning system with:

- ◆ One MEB anti-static bar with a total effective length of 2 metres connected to a 3-meter shielded high-voltage cable: $2 \times 75 \text{ pF} + 3 \times 125 \text{ pF}$
- ◆ The power unit's total load will then be: $150 + 375 = \underline{525 \text{ pF}}$

6. Installation



Warning:

- **Electrical installation must only be carried out by a skilled electrical engineer.**
- The Clean/ON must be properly earthed. Earthing is needed to ensure proper operation of the equipment and to avoid electrical shocks upon contact.
- Disconnect the power supply before carrying out work on the unit.

6.1. Checks

- Check that the Clean/ON is undamaged and that you have received the correct version.
- Check that the details on the packing slip correspond to the details of the product received.
- Check that the voltage on the rating plate corresponds with the (mains) voltage that you are using. If you have any problems and/or in the case of ambiguity, please contact SIMCO (Nederland) B.V. or the agent in your region.

6.2. Installing the Clean/ON

Place the Clean/ON in the desired position, close to the air line and connection cables for the ionisation equipment. The surface must be stable and even. Position the dust collector so that the on/off switches on the switchbox are easily accessible and the cover and filter can be removed easily. The Clean/ON can also be switched on and off via the machine to which the cleaning equipment is fitted.

6.3. Electrical installation



Thermal overload protection settings			
1.3 kW	230/400 V	50 Hz	3.5 A
1.5 kW	230/400 V	60 Hz	3.8 A

High-voltage jacks

Figure 2, electrical diagram of Clean/ON

- Connect the Clean/ON connector cable to the switchbox on the machine or alternatively use a mains plug. Observe the local safety regulations.

6.4. Checking the direction of rotation of the dust collector motor



Warning:

- Disconnect the power supply before carrying out work on the unit.



Note:

- It is important that the direction of rotation of the motor is correct. If the direction of rotation is reversed, the dust collector will blow air out instead of drawing air in.

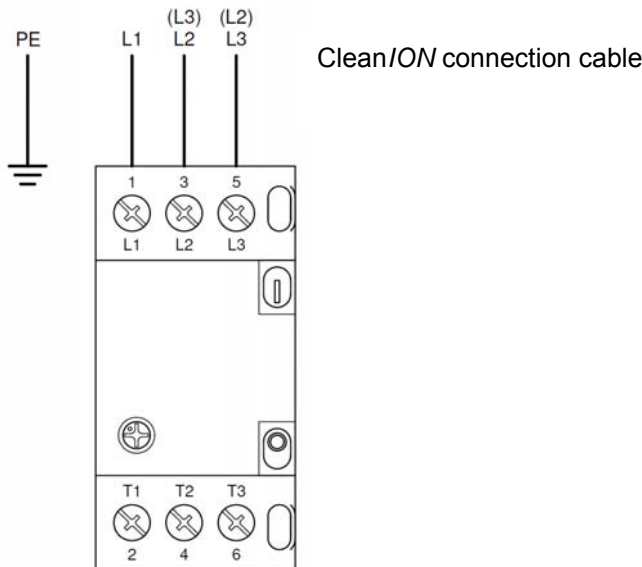

Figure 3, mains cable connection in Clean/ON switchbox

The direction of rotation of the dust collector motor must be checked. You can check the direction of rotation by placing your hand in front of the suction opening to check whether the Clean/ON is drawing in air when it is in operation.

- Switch on the Clean/ON.
- Position your hand in front of the suction opening to feel whether the Clean/ON is drawing in air.
- If the Clean/ON blows air out,
 - Switch off the Clean/ON.
 - Two phases of the connection cable must be swapped in the mains connection or in the Clean/ON terminal box (figure 3).
 - Switch on the Clean/ON again.

6.5. Connecting the evacuation hose

Note:

- The evacuation line between the Clean/ON and the cleaning system must be kept as short as possible.
- Do not kink the evacuation hoses and do not bend them sharply when laying them. This prevents air from flowing freely through the hoses.
- Connect the evacuation hose(s) to the dust collector using a hose clip(s) such that there is no leakage.

6.6. Connecting the ionisation equipment



Warning:

- The Clean/ON must be properly earthed. Earthing is needed to ensure proper operation and to prevent electrical shocks upon contact.
- Do not kink the high-voltage cables of the ionisation equipment and do not bend them sharply when laying them, as this can damage the cables.

The connection cable from the cleaning system ionisation equipment is fitted with a high-voltage connector. This connector must be connected to a high-voltage pin jack on the power unit (also see figure 1).

- Refer to the cleaning system manual for details of how to install the high-voltage cable.
- Remove the dust cover(s) from the high-voltage pin jack on the switchbox.
- Insert the ionisation equipment high-voltage connector into the high-voltage pin jack on the switchbox.
 - Tighten the nut on the shielded cable onto the high-voltage pin jack. Ensure that the shield on the high-voltage cable does not rotate along with the nut when tightening the nut.

6.7. Lengthening the high-voltage cable

If the Clean/ON is positioned too far away from the ionisation equipment, the high-voltage cable on the ionisation equipment can be extended by adding a junction block. A maximum of four sets of ionisation equipment can be connected to one junction block. Observe the maximum load of the power unit when adding a junction block. For information about this, see Section 5.3.

7. Commissioning



Note:

- The Clean/ON is intended for continuous operation. Do not switch the Clean/ON on or off more than 8 times per hour. Switching more often will reduce the service life of the motor.
- In view of the direction of rotation, it is important to always connect the Clean/ON to the same mains connection.
- When connecting to a different socket or mains connection, the direction of rotation must be checked again.

7.1. Switching on

- Make sure the dust collector is connected to mains voltage.
- Press the ON-switch on the dust collector switchbox.

7.2. Adjusting the suction force

The suction force can be adjusted by altering the position of the throttle valve at the suction opening. Moving the throttle valve ring allows more or less false air to be drawn in, causing the cleaning system to draw in more or less air.

- Release the throttle valve by loosening the set screw.
- Move the throttle valve ring until an optimum suction force is achieved on the cleaning system. The optimum suction force can vary depending on the application and also depends on the level of cleaning required from the cleaning system.
- Fasten the throttle valve by tightening the set screw.

7.3. Protecting against overload



The Clean/ON is equipped with thermal overload protection. If the dust collector becomes overloaded, the overload protection switches the dust collector off automatically. Before the dust collector is switched on again (reset), the cause of the overload must first be rectified.

- Allow the thermal overload protection to cool down for at least ten minutes.
- Press the OFF button on the Clean/ON.
- Check the cleaning system and the connecting line for blockages.
- Remove any blockages.
- Press the ON button.

8. Functional check



The Clean/ON is functioning properly if it is drawing in sufficient air.

- Check the connections in the air line for any leaks.
- Refer to the manual for the cleaning system connected for details of how to check that the unit is functioning properly.

9. Maintenance



Warning:

- **Disconnect the power supply before carrying out work on the unit.**
- **Electrical installation and maintenance must only be carried out by a skilled electrical engineer.**
- **Wear a dust mask while changing and/or emptying the filter bag.**

9.1. General maintenance

- Keep the Clean/ON clean and dry.
- Empty the filter regularly. See Section 9.1.1.
- Replace the filter when it becomes soiled. See Section 9.1.2.
- Check the ionisation equipment for dirt accumulation and damage. See the web cleaning system manual.
- Check the connections in the air line for any leaks and fix any leaks.
- Regularly check the connection cables for damage. Immediately replace damaged connection cables. The connecting cable should at least be of grade HO7RN F3G1.5 (110/230 V) or HO7RN F4G2.5 (400 V).

9.1.1. Emptying the filter

- Remove the cover of the Clean/ON by releasing the locking clips.
- Remove the housing cover.
- Wear a dust mask while emptying the filter bag.
- Lift the filter out of the Clean/ON housing.
- Empty the filter.
- Tap the filter out to remove remaining dust.
- Place the filter back in the Clean/ON housing.
- Place the cover back on the Clean/ON housing.
- Fasten the cover back onto the dust collector housing by closing the locking clips.

9.1.2. Replacing the filter

- Remove the cover of the Clean/ON by releasing the locking clips.
- Remove the housing cover.
- Wear a dust mask while replacing the filter bag.
- Lift the filter out of the Clean/ON housing.
- Place a new filter in the Clean/ON housing.
- Place the cover back on the Clean/ON housing.
- Fasten the cover back onto the dust collector housing by closing the locking clips.

9.2. Periodic maintenance

The following maintenance must be carried out every 800 operating hours or at least once per year:

- Inspect the filter for damage, wear or dust penetration.
- Inspect the electrical components such as the motor, the switches, the connection cables etc.
- Check the cleaning system for leakages and blockages.
- Check the rubber sealing on the cover.

Repair or replace damaged components, where appropriate.

10. Faults



Warning:

- **Disconnect the power supply before carrying out work on the unit.**
- **Electrical installation must only be carried out by a skilled electrical engineer.**

Table 2, Faults

Problem	Cause	Solution
Poor or no suction from Clean/ON	Filter bag completely filled	Empty filter bag and clean, or replace filter
	Motor operating in wrong direction	Change direction of motor rotation See Section 6.4
	Blockage in cleaning system	Remove blockage
Clean/ON does not work	No mains voltage to Clean/ON	Restore mains voltage
	Motor operating on 2 phases	Restore voltage of third phase
	Overload due to blockage, thermal overload protection switched on	Remove blockage and reset thermal overload protection See Section 7.3
	Defective motor	Have Clean/ON repaired
Ionisation equipment does not work or works poorly, cleans poorly	Ionisation equipment defective, cleans poorly	Clean or repair ionisation equipment (see ionisation equipment manual)
	Power unit is defective	Replace transformer in switchbox
	Thermal overload protection switched on	See problem "Clean/ON does not work" above

11. Temporary placement out of operation/overhaul/repair



Warning:

- **Disconnect the power supply before carrying out work on the unit.**
- **Repairs must only be carried out by a skilled electrical engineer.**

If the Clean/ON is temporarily not being used:

- Switch off the Clean/ON and disconnect the mains voltage,
- remove the cover and take out and empty the filter bag (see Section 9),
- clean the entire dust collector,
- replace the filter bag and the cover, and
- store the Clean/ON in a dry, dust-free location with a maximum ambient temperature of 40°.
- Also see the pump manual.

Some parts of the Clean/ON cannot be repaired.

To order parts, see the spares list.

SIMCO (Nederland) B.V. recommends that you return the Clean/ON if repairs are required.

Request an RMA form by sending an e-mail to service@simco-ion.nl.

Pack the dust collector properly and clearly state the reason for return.

12. Disposal

Observe the applicable local safety, environmental and other regulations when disposing of the equipment.

Spare parts

Part number	Description
9330923000	Transformer: 400 V / 50 Hz - 6.4 kV
9330927800	Transformer: 400 V / 60 Hz - 6.4 kV
6703472175	Filter bag
6703472180	Vlisco disposable bag
6703472205	Profiled rim for filter bag
6703472210	Clamping band for filter bag
6703472245	Sealing tape for cover
9146870001	High-voltage connector for the ionisation equipment
2169400800	Junction block: 7 kV with 3-metre shielded cable

Spare parts can be obtained from the agent in your region or from SIMCO (Nederland) B.V.

SIMCO (Nederland) B.V.

PO Box 71

7240 AB Lochem, the Netherlands

Telephone +31-(0)573-288333

Fax +31-(0)573-257319

E-mail general@simco-ion.nl

Internet <http://www.simco-ion.nl>

SOMMAIRE

Préambule.....	40
Description des symboles utilisés	40
1. Introduction.....	41
2. Description et fonctionnement	41
3. Sécurité	42
4. Transport et stockage.....	42
5. Spécifications techniques	43
5.1. Dépoussiéreur VAC11	43
5.2. Appareil d'alimentation.....	43
5.3. Charge maximale de l'appareil d'alimentation	43
6. Installation	44
6.1. Contrôle	44
6.2. Installation du Clean/ON.....	44
6.3. Installation électrique	44
6.4. Contrôle du sens de rotation du moteur du dépoussiéreur	45
6.5. Branchement du tuyau d'aspiration.....	46
6.6. Branchement de l'équipement d'ionisation.....	46
6.7. Rallonge du câble haute tension.....	46
7. Mise en service	47
7.1. Mise en marche	47
7.2. Réglage de la puissance d'aspiration.....	47
7.3. Protection contre la surcharge	47
8. Contrôle du fonctionnement	47
9. Entretien	48
9.1. Entretien général.....	48
9.1.1. Nettoyage du filtre	48
9.1.2. Remplacement du filtre	48
9.2. Entretien périodique.....	48
10. Pannes	49
11. Mise hors service temporaire, révision ou réparation	50
12. Mise au rebut.....	50
Pièces de rechange	50

Préambule

Cette notice concerne l'installation et l'utilisation du dépoussiéreur Clean/ON de type VAC11 avec appareil d'alimentation intégré.

Cette notice doit toujours être accessible au personnel de service.

Lire attentivement les instructions qui suivent avant toute installation et/ou utilisation de l'équipement.

En cas de doute, n'hésitez pas à prendre contact avec SIMCO (Nederland) B.V.

Les instructions de cette notice d'utilisation doivent être observées pour assurer le bon fonctionnement de l'équipement et donner droit à sa garantie.

Les stipulations de garantie sont décrites dans les conditions générales de vente de SIMCO (Nederland) B.V.

Description des symboles utilisés



Avertissement

Renvoie à des informations spécifiques destinées à éviter les blessures ou les dommages importants de l'équipement ou de l'environnement.



Attention

Informations importantes concernant l'utilisation la plus efficace ou la prévention des dommages au produit ou à l'environnement.

1. Introduction

Le dépoussiéreur Clean/ON de type VAC, désigné ci-après par la marque Clean/ON, assure une filtration efficace de la poussière contenue dans l'air aspirée et s'utilise avec un système de nettoyage de bande Simco-Ion. Le Clean/ON est destiné à une utilisation industrielle. Le Clean/ON ne doit pas être utilisé pour aspirer des composants agressifs, toxiques, explosifs ou humides.

Le Clean/ON est équipé d'un générateur haute tension intégré permettant d'alimenter les ioniseurs du système de nettoyage de bande.

Conçu pour une utilisation continue, le Clean/ON est protégé thermiquement contre la surcharge.

Le couvercle du Clean/ON est amovible, ce qui permet de démonter le sac filtrant.

Portez un masque antipoussière pendant le démontage, le remplacement et/ou le nettoyage du sac filtrant.

Le dépoussiéreur est muni d'une poignée et de roues. Ces caractéristiques permettent de placer le dépoussiéreur dans la position souhaitée.

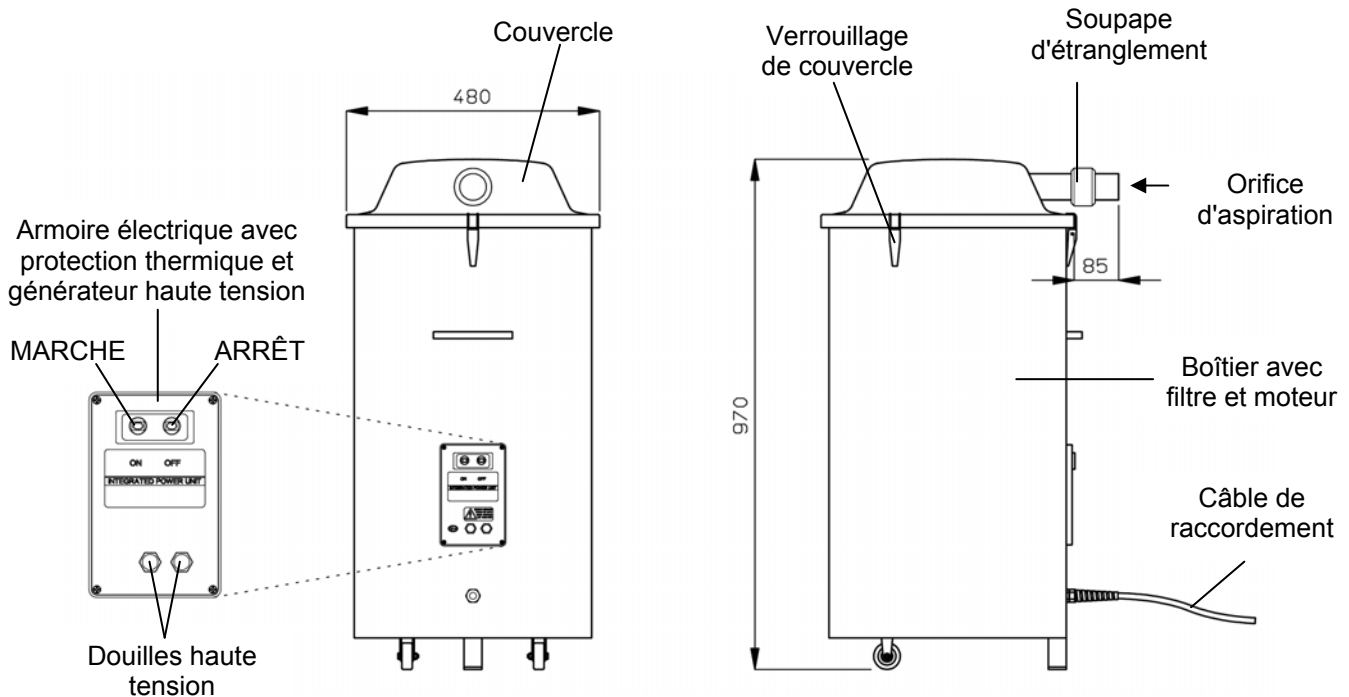

Illustration 1 : dépoussiéreur Clean/ON de type VAC11

2. Description et fonctionnement

Le dépoussiéreur présente un orifice d'aspiration permettant de brancher le conduit d'évacuation du système de nettoyage. L'air contaminé est aspiré via un sac filtrant au sein du dépoussiéreur, ce qui le débarrasse des poussières et fines particules. L'air purifié est alors refoulé par la partie inférieure du dépoussiéreur. Il est possible de régler le débit d'air aspiré au moyen de la soupape d'étranglement située au niveau de l'admission du dépoussiéreur.

L'armoire électrique du dépoussiéreur est équipée d'un générateur haute tension et de deux douilles haute tension. C'est là que se branche l'équipement d'ionisation du système de nettoyage. L'alimentation haute tension s'active/se désactive en même temps que la mise en marche/à l'arrêt du dépoussiéreur.

Le dépoussiéreur peut être mis en marche/arrêté via deux interrupteurs situés sur l'armoire électrique du dépoussiéreur.



3. Sécurité



Suivez les consignes de sécurité mentionnées ci-après afin d'éviter les blessures et les dommages matériels au Clean/ON ou aux objets environnants.

- N'utiliser le Clean/ON avec appareil d'alimentation intégré qu'avec un système de nettoyage de bande Simco-Ion pour l'aspiration et la filtration simultanées d'air sec et contaminé. Toute autre utilisation est déconseillée.
- Ne jamais mettre le Clean/ON en marche sans sac filtrant, ou avec un sac filtrant défectueux.
- Ne pas utiliser le Clean/ON dans un environnement à risque d'incendie et/ou d'explosion.
- Ne pas utiliser le Clean/ON pour aspirer des composants agressifs, toxiques, explosifs ou humides.
- Ne pas exposer le Clean/ON à des vibrations ou à des chocs.
- L'installation électrique et l'entretien ne doivent être réalisés que par un électricien professionnel qualifié.
- En cas d'intervention sur l'appareil, le mettre hors tension.
- L'homologation CE et la garantie de l'appareil deviennent nulles en cas de modification ou encore d'adaptation effectuées sans accord écrit préalable ou lorsque les pièces utilisées pour la réparation ne sont pas d'origine.
- Assurer une bonne mise à la terre de l'équipement.
La mise à la terre est nécessaire pour assurer un bon fonctionnement et pour prévenir toute décharge électrique en cas de contact.
- Porter un masque antipoussière pendant le démontage, le remplacement et/ou le nettoyage du sac filtrant.

4. Transport et stockage

Le Clean/ON est muni d'une poignée et de roues. Éviter les obstacles et/ou les secousses pendant le déplacement.

En cas d'inutilisation prolongée du Clean/ON :

- Mettre le Clean/ON hors tension, puis débrancher l'alimentation secteur.
- Débrancher le ou les tuyaux flexibles et/ou rigides de l'orifice d'aspiration.
- Enlever le couvercle, puis démonter et vider le sac filtrant (voir chapitre 9).
- Nettoyer le Clean/ON à l'air comprimé et/ou au moyen d'une brosse douce.
- Remettre en place le sac filtrant et le couvercle.
- Stocker le Clean/ON dans un espace sec et à l'abri de la poussière, à une température ambiante maximale de 40 °C.

5. Spécifications techniques

5.1. Dépoussiéreur VAC11

	Fréquence	
	50 Hz	60 Hz
Référence	3703102450	3703102460
Puissance	1,3 kW	1,5 kW
Tension d'alimentation	400 V CA - 3 ph.	400 V CA - 3 ph.
Classe électrique	classe 1	
Déplacement d'air	140 m ³ /h	170 m ³ /h
Vide	-170 mbars	-210 mbars
Raccordement de tuyau	Ø 50 mm	Ø 50 mm
Filtre	Sac filtrant, filtre à aiguilles en polyester de 500 g/m ²	
Filtre en option	Sac jetable Vlisco	
Conditions d'utilisation	Milieu industriel	
Température ambiante	0 – 50°C, 90 % HR maximum, sans condensation	

5.2. Appareil d'alimentation

Tension secondaire	7 kV c.a.
Courant secondaire	maxi. 2,5 mA
Charge maximale	voir chapitre 5.3 : charge maximale de l'appareil d'alimentation
Sortie haute tension	2 x, adaptée au connecteur de haute tension Simcolon A3030 avec câble haute tension blindé

5.3. Charge maximale de l'appareil d'alimentation

La charge de l'appareil d'alimentation intégré comprend l'équipement d'ionisation connecté et le câble de raccordement blindé correspondant. La charge capacitive de l'appareil doit être additionnée à celle des câbles afin de calculer la charge totale de l'appareil d'alimentation.



Attention :

- Le courant de sortie maximal de l'appareil d'alimentation est de 2,5 mA.
- **La charge capacitive maximale de l'appareil d'alimentation est de 1 500 pF.**

L'équipement d'ionisation	Charge par mètre
Barre antistatique de type MEB	75 pF*
Barre antistatique de type EP-Sh-N	50 pF*
Barre antistatique de type P-Sh-N	100 pF*
Câble de raccordement	
Câble blindé pour équipement de 7 kV	125 pF
Câble blindé pour boîtier de raccord	125 pF

* Dans le cas de barres antistatiques en boucle, additionnez la longueur des deux barres antistatiques.

Consultez le tableau 1 pour déterminer la charge et la capacité de charge totales de l'appareil d'alimentation. Par exemple, un système de nettoyage avec :

- ♦ Une barre antistatique MEB d'une longueur effective totale de 2 mètres, raccordée via un câble haute tension blindé de 3 mètres : 2 x 75 pF + 3 x 125 pF
- ♦ La charge totale de l'équipement d'alimentation est alors de : **150 + 375 = 525 pF**

6. Installation



Avertissement :

- **L'installation électrique doit toujours être réalisée par un électricien professionnel qualifié.**
- Le Clean/ON doit être mis à la terre. La mise à la terre est nécessaire pour assurer le bon fonctionnement de l'appareil et prévenir tout choc électrique en cas de contact.
- En cas d'intervention sur l'équipement, mettez-le hors tension.

6.1. Contrôle

- À la livraison, assurez-vous que le Clean/ON n'est pas endommagé et que sa version est bien celle commandée.
- Vérifiez que les données de la fiche de colisage correspondent aux caractéristiques du produit reçu.
- Contrôlez si la tension indiquée sur la plaque signalétique correspond à la tension (de secteur) utilisée.
En cas de problème et/ou de doute, contactez SIMCO (Nederland) B.V. ou son agent dans votre région.

6.2. Installation du Clean/ON

Posez le Clean/ON à l'endroit souhaité, à portée des conduits d'air et des câbles de connexion de l'équipement d'ionisation. La surface de support doit être ferme et horizontale. Positionnez le dépoussiéreur de sorte que les interrupteurs de marche/arrêt situés sur l'armoire électrique soient facilement accessibles, et qu'il soit facile de retirer le couvercle et le filtre.

Il est également possible de mettre le Clean/ON en marche/à l'arrêt via l'appareil sur lequel est monté l'équipement de nettoyage.

6.3. Installation électrique



Réglages de la protection thermique

1,3 kW 230/400 V 50 Hz 3,5 A

1,5 kW 230/400 V 60 Hz 3,8 A

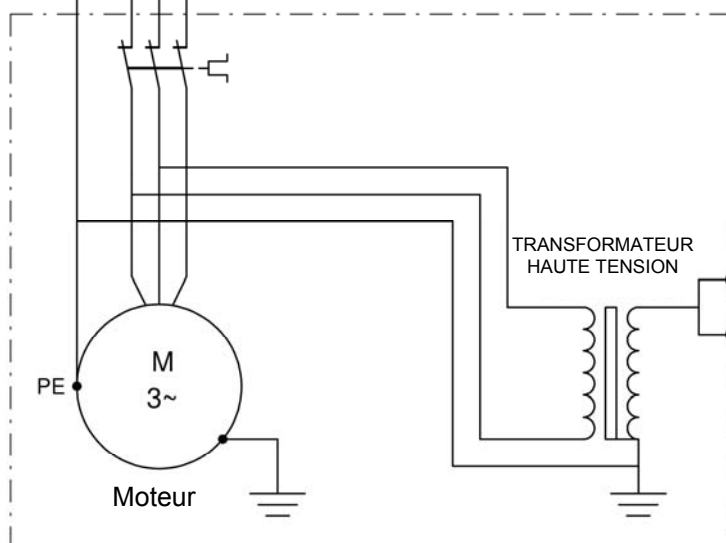

Douilles haute tension

Illustration 2 : schéma électrique du Clean/ON

- Branchez le câble de raccordement du Clean/ON sur l'armoire électrique de l'appareil ou utilisez une fiche secteur. Respectez la réglementation en vigueur en matière de sécurité.

6.4. Contrôle du sens de rotation du moteur du dépoussiéreur



Avertissement :

- En cas d'intervention sur l'équipement, mettez-le hors tension.



Attention :

- Il est important que le moteur tourne dans le bon sens. Dans le cas contraire, le dépoussiéreur soufflerait au lieu d'aspirer.

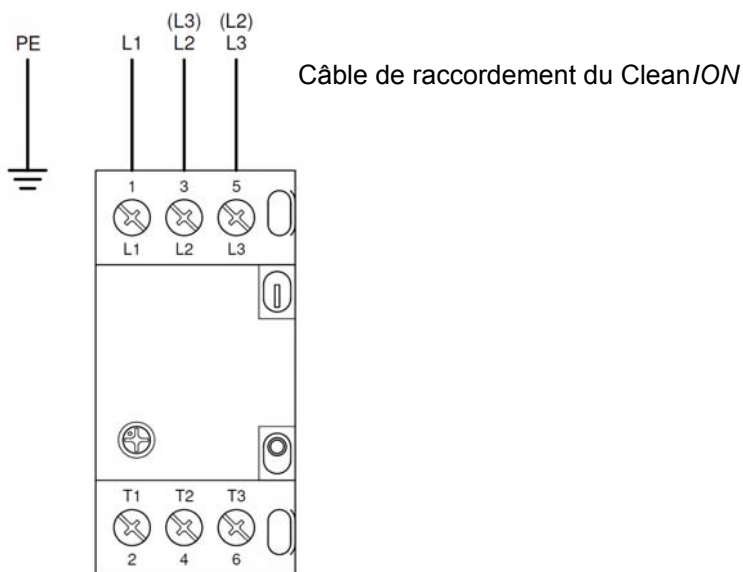

Illustration 3 : branchement du cordon secteur sur l'armoire électrique du Clean/ON

Le sens de rotation du moteur de dépoussiéreur doit être contrôlé. Pour déterminer le sens de rotation du moteur, approchez votre main de l'orifice d'aspiration afin de sentir si le Clean/ON aspire lorsqu'il est en marche.

- Mettez le Clean/ON sous tension.
- Approchez votre main de l'orifice d'aspiration afin de sentir si le Clean/ON aspire.
- Si le Clean/ON souffle :
 - Mettez le Clean/ON hors tension.
 - Inversez la polarité du câble de raccordement dans le branchement secteur ou dans le bornier (illustration 3) du Clean/ON.
 - Remettez le Clean/ON sous tension.

6.5. Branchement du tuyau d'aspiration



Attention :

- La conduite d'aspiration entre le Clean/ON et le système de nettoyage doit être la plus courte possible.
- Ne coudez pas les tuyaux d'aspiration et ne les posez pas sur des angles vifs. Ceci entraverait le flux d'air dans les tuyaux.
- Raccordez le ou les tuyaux d'aspiration au dépoussiéreur de manière étanche à l'aide d'un ou de plusieurs colliers.

6.6. Branchement de l'équipement d'ionisation



Avertissement :

- Le Clean/ON doit être mis à la terre. La mise à la terre est nécessaire pour assurer un bon fonctionnement et pour prévenir tout choc électrique en cas de contact.
- Ne coudez pas les câbles haute tension de l'équipement d'ionisation et ne les posez pas sur des angles vifs. Ceci risquerait d'endommager les câbles.

Le câble de raccordement de l'équipement d'ionisation du système de nettoyage est équipé d'un connecteur haute tension. Celui-ci doit être raccordé à une douille haute tension de l'appareil d'alimentation (voir également l'illustration 1).

- Consultez la notice d'utilisation du système de nettoyage pour des informations relatives à l'installation du câble haute tension.
- Retirez le ou les capots antipoussière de la douille haute tension située sur l'armoire électrique.
- Insérez le connecteur haute tension de l'équipement d'ionisation dans la douille haute tension située sur l'armoire électrique.
 - Serrez l'écrou du câble blindé sur la douille haute tension. Veillez à ce que le blindage du câble haute tension ne tourne pas avec l'écrou lors du serrage de ce dernier.

6.7. Rallonge du câble haute tension

Lorsque le Clean/ON est trop éloigné de l'équipement d'ionisation, il est possible d'allonger le câble haute tension de l'équipement d'ionisation en ajoutant un boîtier de raccord. Un boîtier de raccord peut recevoir un maximum de 4 équipements d'ionisation. Tenez compte de la charge maximale de l'appareil d'alimentation lors de l'ajout d'un boîtier de raccord. Pour de plus amples détails, voir le chapitre 5.3.

7. Mise en service



Attention :

- Le Clean/ON a été conçu pour une utilisation continue. Ne mettez pas en marche le Clean/ON plus de 8 fois par heure, sous peine de réduire la durée de vie du moteur.
- En raison du sens de rotation, il est important que le Clean/ON soit toujours raccordé au même branchement secteur.
- En cas de branchement sur une autre prise électrique ou un autre branchement secteur, vérifiez à nouveau le sens de rotation.

7.1. Mise en marche

- Vérifiez la tension secteur sur le dépoussiéreur.
- Appuyez sur l'interrupteur situé sur l'armoire électrique du dépoussiéreur pour le mettre en marche.

7.2. Réglage de la puissance d'aspiration

Pour régler la puissance d'aspiration changez la position de la soupape d'étranglement située sur l'orifice d'aspiration. Faites coulisser l'anneau de la soupape d'étranglement pour faire varier la quantité d'air aspiré par le système de nettoyage.

- Déverrouillez la soupape d'étranglement en desserrant la vis de réglage.
- Faites coulisser l'anneau de la vis de réglage, afin d'obtenir une puissance d'aspiration optimale du système de nettoyage. La puissance d'aspiration optimale peut varier en fonction de l'application. Elle dépend du degré de nettoyage souhaité du système de nettoyage.
- Verrouillez la soupape d'étranglement en serrant la vis de réglage.

7.3. Protection contre la surcharge



Le Clean/ON est équipé d'une protection thermique contre la surcharge. En cas de surcharge, le dépoussiéreur s'éteint automatiquement. Avant de remettre le dépoussiéreur en marche (réinitialisation), éliminez la cause de la surcharge.

- Patientez au moins 10 minutes afin de laisser refroidir la protection thermique.
- Appuyez sur le bouton d'arrêt du Clean/ON.
- Recherchez d'éventuelles obstructions au niveau du système de nettoyage et de la conduite d'alimentation.
- Éliminez la cause de l'obstruction, le cas échéant.
- Appuyez sur le bouton de marche.

8. Contrôle du fonctionnement



Le Clean/ON fonctionne bien si une quantité d'air suffisante est aspirée.

- Contrôlez l'étanchéité des raccordements des conduits d'air.
- Consultez la notice d'utilisation du système de nettoyage raccordé afin de vérifier son fonctionnement.

9. Entretien



Avertissement :

- En cas d'intervention sur l'équipement, mettez-le hors tension.
- L'installation électrique et l'entretien doivent toujours être réalisés par un électricien professionnel qualifié.
- Portez un masque antipoussière pendant le remplacement et/ou le nettoyage du sac filtrant.

9.1. Entretien général

- Maintenez le Clean/ON propre et sec.
- Videz régulièrement le filtre. Voir paragraphe 9.1.1.
- Remplacez le filtre s'il est très sale. Voir paragraphe 9.1.2.
- Vérifiez si l'équipement d'ionisation n'est pas sale ou endommagé. Reportez-vous à la notice d'utilisation du système de nettoyage de bande.
- Contrôlez l'étanchéité des raccordements des conduits d'air. Éliminez les fuites éventuelles.
- Vérifiez régulièrement que les câbles de connexion ne sont pas endommagés. Remplacez immédiatement les câbles de connexion endommagés. La qualité du câble de raccordement doit être au minimum : HO7RN F3G1,5 (110/230 V) ou HO7RN F4G2,5 (400 V).

9.1.1. Nettoyage du filtre

- Déverrouillez le couvercle du Clean/ON en desserrant les bornes de verrouillage.
- Retirez le couvercle du boîtier.
- Portez un masque antipoussière pendant le nettoyage du sac filtrant.
- Extrayez le filtre du boîtier du Clean/ON.
- Videz le filtre.
- Secouez le filtre afin de faire tomber la poussière restante.
- Remettez le filtre en place dans le boîtier du Clean/ON.
- Remettez le couvercle sur le boîtier du Clean/ON.
- Verrouillez le couvercle sur le boîtier du dépoussiéreur en serrant les bornes de verrouillage.

9.1.2. Remplacement du filtre

- Déverrouillez le couvercle du Clean/ON en desserrant les bornes de verrouillage.
- Retirez le couvercle du boîtier.
- Portez un masque antipoussière pendant le remplacement du sac filtrant.
- Extrayez le filtre du boîtier du Clean/ON.
- Mettez un filtre neuf en place dans le boîtier du Clean/ON.
- Remettez le couvercle sur le boîtier du Clean/ON.
- Verrouillez le couvercle sur le boîtier du dépoussiéreur en serrant les bornes de verrouillage.

9.2. Entretien périodique

Au bout de 800 heures d'utilisation, ou au moins une fois par an, procédez à l'opération d'entretien ci-dessous :

- Contrôlez si le filtre n'est pas endommagé ou usé et s'il est toujours étanche aux poussières.
 - Inspectez les éléments électriques tels que le moteur, l'interrupteur, les câbles de connexion, etc.
 - Contrôlez si le système de nettoyage ne fuit pas et s'il n'est pas bouché.
 - Contrôlez le joint en caoutchouc du couvercle.
- Réparer ou remplacer au besoin les pièces endommagées.

10. Pannes



Avertissement :

- En cas d'intervention sur l'équipement, mettez-le hors tension.
- L'installation électrique doit toujours être réalisée par un électricien professionnel qualifié.

Tableau 2 : pannes

Problème	Cause	Solution
Le Clean/ON n'aspire pas ou aspire mal	Sac filtrant est plein	Videz et nettoyez le sac filtrant, ou remplacez-le
	Le moteur tourne dans le mauvais sens	Inversez le sens de rotation du moteur. Voir 6.4.
	Le système de nettoyage est bouché	Éliminez le colmatage
Le Clean/ON ne fonctionne pas	Le Clean/ON n'est pas alimenté électriquement	Rétablir la tension secteur
	Le moteur tourne sur 2 phases	Assurer à nouveau la tension sur la troisième phase
	Surcharge en raison d'un blocage, protection thermique activée	Éliminez le blocage et réinitialisez la protection thermique Voir 7.3.
	Moteur défectueux	Faites réparer le Clean/ON
L'équipement d'ionisation fonctionne mal ou pas du tout, mauvais nettoyage	Équipement d'ionisation défectueux, mauvais nettoyage	Nettoyez ou réparez l'équipement d'ionisation (voir la notice d'utilisation de l'équipement d'ionisation)
	Appareil d'alimentation en panne	Remplacez le transformateur situé dans l'armoire électrique
	Protection thermique activée	Voir problème « Le Clean/ON ne fonctionne pas »

11. Mise hors service temporaire, révision ou réparation



Avertissement :

- En cas d'intervention sur l'équipement, mettez-le hors tension.
- Les opérations ne doivent être réalisées que par un électricien professionnel qualifié.

En cas d'inutilisation temporaire du Clean/ON :

- Mettre le Clean/ON hors tension, puis débrancher l'alimentation secteur.
- Enlever le couvercle, puis démonter et vider le sac filtrant (voir chapitre 9).
- Nettoyer intégralement le dépoussiéreur.
- Remettre en place le sac filtrant et le couvercle.
- Stocker le Clean/ON dans un espace sec et à l'abri de la poussière, à une température ambiante maximale de 40 °C.
- Se reporter également à la notice d'utilisation de la pompe.

Les composants du Clean/ON ne sont pas réparables.

Pour la commande de pièces, voir la liste de pièces de rechange.

SIMCO (Nederland) B.V. recommande de retourner le Clean/ON pour le faire réparer.

Pour ce faire, demandez un formulaire RMA par courrier électronique à service@simco-ion.nl.

Emballez solidement le dépoussiéreur et indiquez clairement la raison du retour.

12. Mise au rebut

Mettez l'équipement au rebut conformément aux réglementations de sécurité (et environnementales) locales en vigueur.

Pièces de rechange

Référence	Description
9330923000	Transformateur 400 V / 50 Hz - 6,4 kV
9330927800	Transformateur 400 V / 60 Hz - 6,4 kV
6703472175	Sac filtrant
6703472180	Sac jetable Vlisco
6703472205	Bord profilé de sac filtrant
6703472210	Bande de serrage de sac filtrant
6703472245	Bande d'étanchéité de couvercle
9146870001	Connecteur de haute tension d'équipement d'ionisation
2169400800	Boîtier de raccord 7 kV avec câble blindé de 3 mètres

Les pièces de rechange peuvent être obtenues auprès de l'agent de votre région ou via SIMCO (Nederland) B.V.

SIMCO (Nederland) B.V.

Postbus 71

NL-7240 AB Lochem (Pays-Bas)

Téléphone : +31-(0)573-288333

Télécopie : +31-(0)573-257319

E-mail : general@simco-ion.nl

Internet : <http://www.simco-ion.nl>